

## Cooker Caprice 440-700 Series

Installation Manual

DE

# Übersetzung des Original-Installationshandbuchs

## Inhalt

1	Einleitung.....	2
2	Symbole.....	3
3	Vorschriften und Normen.....	3
4	Wartbarkeit.....	4
5	Vor der Installation.....	4
6	Position und Platzierung.....	4
7	Gasanschluss.....	7
8	Stromanschluss.....	8
9	Nach der Installation.....	9
10	Technische Spezifikationen.....	9
11	Instandhaltung.....	11
12	Fragen / Kundendienst.....	11

## 1. Einleitung

Dies ist das Installationshandbuch für der Thetford-Kocher der Serien SOH440, SOH720, SOH730 und SOH740. Das Handbuch ist für qualifizierte Installateure bestimmt, die den Kocher in einem Wohnwagen, einem Wohnmobil, einem Boot oder in Holiday Homes (semipermanente Wohnwagen) installieren. Lesen Sie die Informationen und Anweisungen sorgfältig durch und befolgen Sie sie genau, um den Kocher sicher und sachgerecht zu installieren.

Lesen Sie auch die Warnhinweise in dem Benutzerhandbuch, bevor Sie den Kocher nach der Installation testen.

Wir lassen uns durch das Prinzip der kontinuierlichen Entwicklung und Verbesserung leiten. Spezifikationen und Illustrationen können sich nach der Veröffentlichung ändern.

Dieses Dokument ist die Ausgabe SINS2331/0521-V03 des Installationshandbuchs. Die aktuellste Ausgabe finden Sie auf [www.thetford.com](http://www.thetford.com).



Wenn das Gerät nicht in Übereinstimmung mit den nationalen und europäischen Vorschriften, Regeln und Standards installiert wird, führt dies zu einem Erlöschen der Garantie. Darüber hinaus kann dies strafrechtlich verfolgt werden.

## 2. Symbole

Symbolschlüssel:



**Warnhinweis.** Gefahr von Verletzungen und/oder Schäden.



**Achtung.** Wichtige Informationen.



**Hinweis.** Weitere Informationen.

## 3. Vorschriften und Normen



Nehmen Sie keine Änderungen an diesem Gerät vor, es sei denn, die Änderung wird vom Hersteller oder von dessen Bevollmächtigtem genehmigt und durchgeführt.



Verwenden Sie nur genehmigte Originalteile und -materialien.



Tragen Sie während der Installation eine geeignete persönliche Schutzausrüstung. Beachten Sie auch die entsprechenden Sicherheitsvorschriften.



Gas- und Elektrogeräte dürfen nur von qualifizierten und zertifizierten Fachkräften installiert werden.



Stellen Sie sicher, dass die Art des Gases und der Druck den technischen Spezifikationen des Geräts entsprechen. Die technischen Spezifikationen finden Sie auf dem Leistungsschild.



Achten Sie genau auf die in dem Land der Nutzung geltenden Lüftungsvorschriften. Die Installation muss eine ausreichende Luftzufuhr an die Brenner zwecks Verbrennung und die sichere Entfernung von Verbrennungsprodukten gewährleisten.

Außerdem muss die Ansammlung unverbrannter Gase vermieden werden.



Wenn die Installation des Geräts entsprechend diesen Instruktionen nicht möglich ist, wenden Sie sich bitte zwecks Beratung an Thetford.



Weitere Informationen über Lüftungsvorschriften und -anforderungen finden Sie unter Position und Platzierung.

## 4. Wartbarkeit

Der Installateur des Thetford-Produkts ist verantwortlich für dessen ordnungsgemäße Installation und damit die Sicherstellung der korrekten Funktion und Wartbarkeit des Geräts. Hinsichtlich der Wartbarkeit bedeutet dies, dass ein Händler oder ein autorisierter Thetford-Servicepartner das Thetford-Produkt unter Verwendung von Standardwerkzeugen und -ausrüstung innerhalb der Zeit deinstallieren und neu installieren können muss, die entsprechend der Thetford-Zeitliste vorgesehen ist.

Dies stellt sicher, dass in den drei Jahren nach Kaufdatum Garantieansprüche geltend gemacht werden können. Bei Fragen zu diesem Thema wenden Sie sich vor Installation des Produkts bitte an Ihren lokalen Thetford-Servicevertreter.

## 5. Vor der Installation

Überprüfen Sie den Inhalt der Box:

- Kocher der Serien S0H440, S0H720, S0H730 und S0H740
- Grillpfanne
- Ofenrost
- Benutzerhandbuch
- Installationshandbuch



Sollte die Box nicht vollständig sein, wenden Sie sich bitte an Ihren Händler.

## 6. Position und Platzierung

- Entfernen Sie das Verpackungsmaterial vom Gerät.
- Prüfen Sie die Öffnung, in der das Gerät installiert werden soll. Der Aufstellungsort muss folgendes umfassen:
  - Holzschrank
  - Tragfähigkeit mindestens 40 kg (für den Kocher und im Inneren platzierte Gegenstände)

- Geerdete Steckdose
  - Minimale Installationsabstände für den Installationsort (siehe Abbildungen unten)
- Bringen Sie die Holzleisten an beiden Seiten des Geräts an.
- Schieben Sie das Gerät bis zum Anschlag in die Öffnung.

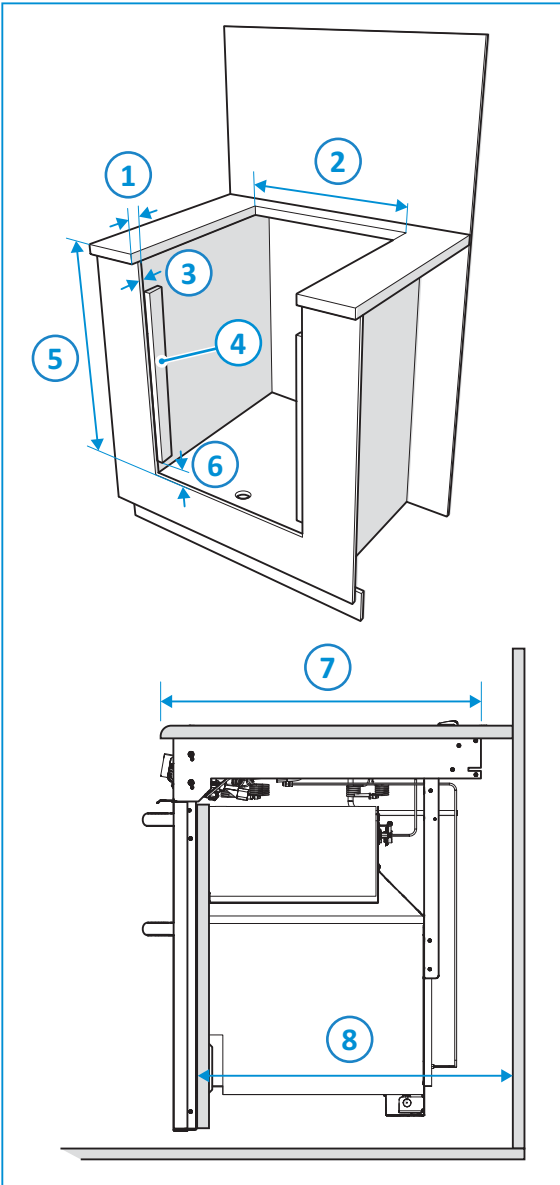

1. 37 mm
2. SOH72000: 496-498 mm  
SOH73000: 496-498 mm  
SOH74000: 496-498 mm  
SOH44000: 445 - 447 mm
3. 17 mm
4. Holzleiste, anzubringen an beiden Seiten des Schrank:  
Gerätehöhe von 644 mm:  
max. 40 x 15 x 450 mm  
Gerätehöhe von 844 mm:  
max. 40 x 15 x 650 mm
5. Gerätehöhe von 644 mm:  
max. 646 mm  
Gerätehöhe von 844 mm:  
max. 846 mm
6. 40 mm
7. 493 mm
8. 473 mm



Dieses Gerät darf nicht in Zugluft stehen, da diese die Verbrennung beeinträchtigen kann. Ferner sollte es so aufgestellt werden, dass sich nicht verbranntes Gas nicht ansammeln kann.



Das Gerät darf in einer Küche/Wohnküche installiert werden, aber NICHT in einem Raum mit Bad oder Dusche. Flüssiggasgeräte dürfen nicht unter der Geländehöhe, wie z. B. im Untergeschoss, aufgestellt werden.



Halten Sie die in dieser Gebrauchsanleitung aufgeführten Mindestabmessungen ein. Abweichungen hiervon könnten zu einer übermäßigen Erwärmung führen. Wenn die Mindestabmessungen aufgrund von Konstruktionsbeschränkungen reduziert werden müssen, müssen alle Möbelstücke, die um das Gerät herum angebracht sind, einer Erwärmungsprüfung unterzogen werden. Wenn die Mindestabmessungen reduziert worden sind, wird empfohlen, nicht brennbares Material zu installieren.



Die umliegenden Flächen müssen einem zulässigen Temperaturanstieg auf bis zu 65 °C über der Umgebungstemperatur widerstehen können, wie in der Norm EN 30-1-1 angegeben und in Übereinstimmung mit der Konstruktion dieses Geräts.



Alle brennbaren Materialien, wie z. B. Gardinen und Regale, müssen von dem Gerät ferngehalten werden.



Die Temperatur der umliegenden Flächen kann steigen, wenn sich neben dem Kochfeld noch weitere Geräte befinden. Überprüfen Sie die zulässige Temperatur der für die umliegenden Flächen verwendeten Materialien, um sicherzustellen, dass sie die Anforderungen von EN 30-1-1, EN 1949, EN 1645-1, EN 1646-1, EN 1647 und EN 721 erfüllen.

- Fixieren Sie das Gerät, wobei Sie die Befestigungsschrauben in den Seitenblenden des Kochfelds und den Vorderblenden des Ofens/Grills anbringen. Achten Sie darauf, dass das Gerät korrekt in der Aussparung platziert ist, bevor es fixiert wird.
- Halten Sie die Mindestabstände zwischen dem Kochgerät und den Seiten-, Rück- und überhängenden Teilen ein.

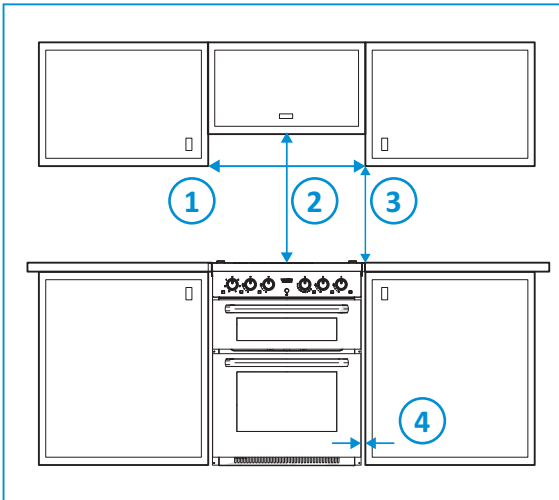

1. min. 500 mm
2. min. 500 mm
3. min. 400 mm
4. min. 10 mm

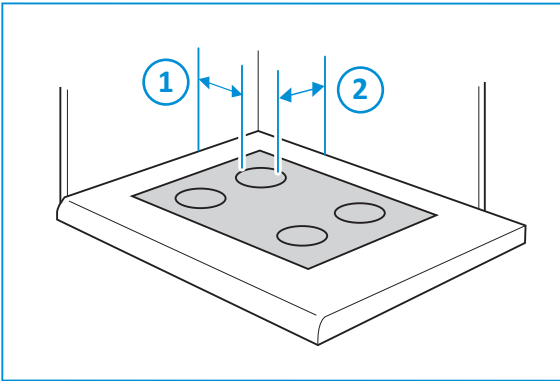

1. min. 200 mm
2. min. 200 mm



Wenn Sie diese Mindestabstände nicht einhalten können, installieren Sie bitte feuerfeste Materialien zu Ihrem Schutz.



Bei Modellen mit Glasdeckel kann der Abstand vom Rand des Brenners bis zur Rückseite auf 110 mm reduziert werden.

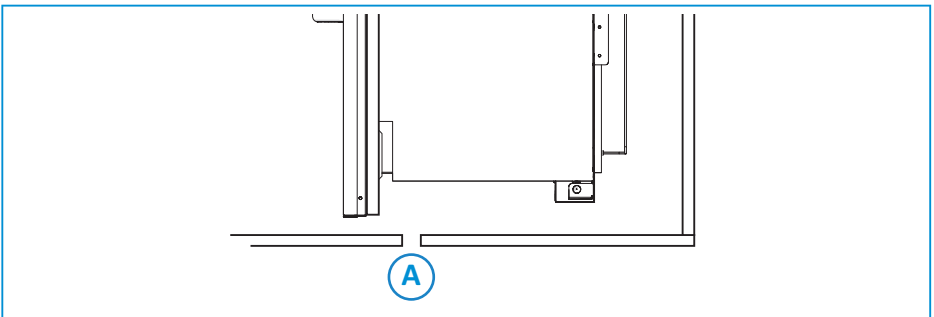

Um ordnungsgemäßen Betrieb sicherzustellen, muss die Installation ungehinderte Luftzirkulation zwischen Gehäuse und Umgebung ermöglichen.



Konstruktionseinschränkungen können zusätzliche Belüftung an der Vorderseite des Geräts erforderlich machen.



Sorgen Sie für den Austritt von unverbranntem Gas unter dem Gerät. Stellen Sie sicher, dass Gasaustrittsloch [A] in ausreichender Entfernung von dem Ofenbrenner angebracht ist.



Um ordnungsgemäßen Betrieb sicherzustellen und Veränderungen des Luftdrucks zu verhindern, die die Leistung des Geräts beeinträchtigen, muss das Gerät in einen fest- und freistehenden Schrank eingebaut werden, der nicht mit extern belüfteten Kammern in daneben gelegenen Möbelstücken verbunden ist; ausgenommen hiervon ist das oben beschriebene Gasaustrittsloch.

## 7. Gasanschluss

- Schließen Sie das Gas an das Gaseinlassrohr mit  $\varnothing 8$  mm an.

- Verwenden Sie ausschließlich Metallgasleitungen gemäß den Anforderungen von EN 1949.



Verwenden Sie niemals Gummischläuche.



Die Brenner basieren auf einem festgelegten Luft-Kraftstoffgemisch. Bei der Verwendung von Propan brennen die Flammen ruhig in einer blau-grünen Farbe und ohne gelbe Spitzen. Bei Butan haben die Flammen gelbe Spitzen. Die gelbe Farbe der Flammen verstärkt sich leicht, während sich der Brenner aufheizt.

## 8. Stromanschluss

- Schließen Sie die 12-V-Zündkabel für die Lüfter an eine 12-V-DC-Batterie mit entsprechenden Anschlüssen an und achten Sie auf die richtige Polarität.

Nur Dual Fuel:

- Nur mit Netzkabel ausgestattete Modelle: Dieses Gerät wird mit einem doppelt isolierten Kabel geliefert, Typ 227 IEC 53, H05VV-F, das für die Verwendung bis zu 4 A ausgelegt ist. Dieses sollte an eine zweipolig geschaltete Netzversorgung mit einer 3 mm-Kontakttrennung an allen Polen gemäß den Verkabelungsvorschriften angeschlossen werden. Der Schalter muss nach Installation zugänglich sein.
- Mit Euro-Stecker und Netzkabel ausgestattete Modelle: Dieses Gerät wird mit einem Euro-Stecker geliefert, der am Ende des Netzkabels befestigt ist und den Anschluss an eine geschaltete Wandsteckdose ermöglicht. Die geschaltete Steckdose muss nach der Installation zugänglich sein.

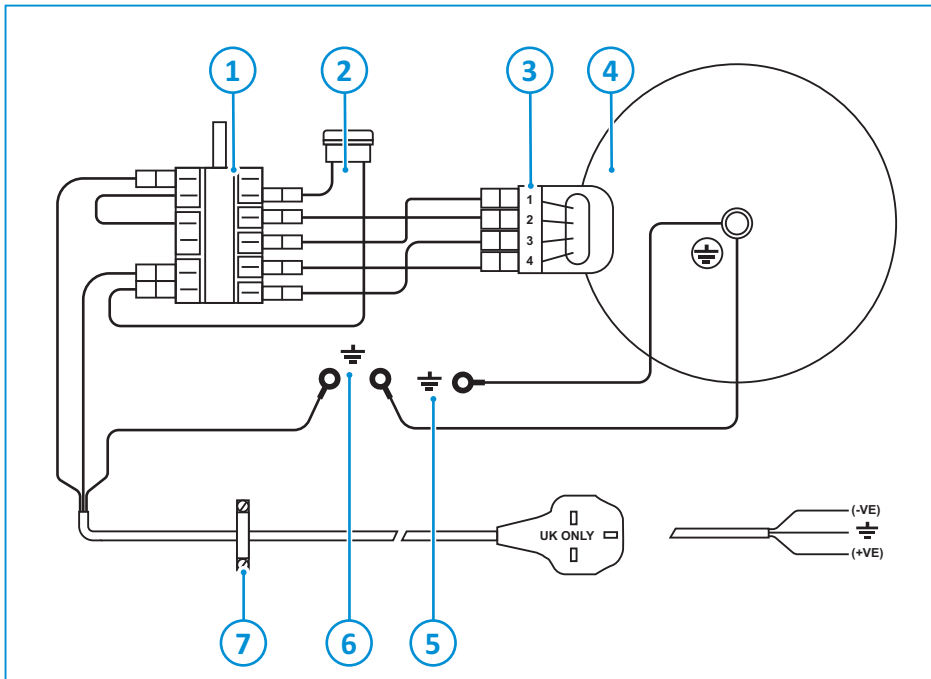

1. Drehschalter

2. Warnleuchte
3. Nummern der Kochplatten
4. Kochplatte
5. Erdung (Kochfeld)
6. Erdung (Frontblende)
7. Kabelklemme



Dieses Gerät muss geerdet werden.



Stellen Sie sicher, dass alle Stromkabel von dem Gerät weg und in ausreichendem Abstand zu dem Gerät und anderen Wärmequellen geführt werden.









Lassen Sie das Kabel oder Drähte nicht lose in das untere Fach hängen.









## 9. Nach der Installation

- Stellen Sie sicher, dass alle Verpackungsmaterialien entfernt wurden.
- Befestigen Sie ein Warnschild neben der Einheit, das die Anforderungen von EN 721 (Anhang A) erfüllt.
- Ein Warnhinweis mit folgendem Text muss sich neben dem Gasaustrittsloch befinden: Warnhinweis! Das Gasaustrittsloch sollte unter keinen Umständen blockiert werden.
- Prüfen Sie alle Gasleitungen und Anschlüsse, und vergewissern Sie sich, dass diese dicht sind.
- Prüfen Sie den Gasdruck, wenn alle angeschlossenen Gasgeräte gleichzeitig in Betrieb sind. Der Gasdruck darf im Vergleich zum Nominalwert nicht um mehr als 2,5 mbar steigen oder sinken.

## 10. Technische Spezifikationen

**Tabelle 1: Technische Spezifikationen des Brenners**

	Serie SOH720				Serie SOH740			
	Gaszufuhr		Düse		Gaszufuhr		Düse	
								
			Sabaf	Somipress			Sabaf	Somipress
	kW	g/hr	mm		kW	g/hr	mm	
Gasbrenner	3 x 1,5 1 x 1,0	3 x 108 1 x 72	0,62 0,50	0,61 0,52	2 x 1,5 1 x 2,4	2 x 108 1 x 173	0,62 0,78	0,61 0,77
Ofenbrenner	1,5	108	0,59	0,59	1,5	108	0,59	0,59
Grillbrenner	1,6	115	0,62	0,62	1,6	115	0,62	0,62
Gesamt	8,6	619			8,4	612		

	Serie S0H730				Serie S0H440			
	Gaszufuhr		Düse		Gaszufuhr		Düse	
								
	kW	g/hr	mm		kW	g/hr	mm	
		Sabaf	Somipress			Sabaf	Somipress	
Gasbrenner	2 x 1,5 1 x 1,0	2 x 108 1 x 72	0,62 0,50	0,61 0,52	2 x 1,5 1 x 2,4	2 x 108 1 x 173	0,62 0,78	0,61 0,77
Kochplattenbrenner	1 x 800 W 230-240 V ~ 50 Hz							
Ofenbrenner	1,5	108	0,59	0,59	1,5	108	0,59	0,59
Grillbrenner	1,6	115	0,62	0,62	1,6	115	0,62	0,62
Gesamt	7,1 (Gas) 800 W (elektrisch)	511			8,4	612		

**Tabelle 2: Abmessungen und Gewicht**

Abmessungen	Serie S0H720			Serie S0H720			Serie S0H740		
	H	W	D	H	W	D	H	W	D
mm	644	513	500	844	513	500	844	513	500
Gewicht des Geräts	25,2 kg			27,5 kg			27,5 kg		
Ofenvolumen	36 l			36 l			36 l		
Funkenzündung	12 V DC			12 V DC			12 V DC		

Abmessungen	Serie S0H730			Serie S0H730			Serie S0H440		
	H	W	D	H	W	D	H	W	D
mm	644	513	500	844	513	500	844	463	500
Gewicht des Geräts	26,8 kg			29,1 kg			25 kg		
Ofenvolumen	36 l			36 l			36 l		
Funkenzündung	12 V DC			12 V DC			12 V DC		

**Tabelle 3: Gaskategorie**

Gerät der Klasse 3	
CAT I <sub>3</sub> + (28-30/37)	CAT I <sub>3</sub> B/P (30)
BUTAN (G30) 28–30 mbar	BUTAN (G30) 30 mbar
PROPAN (G31) 37 mbar	PROPAN (G31) 30 mbar



Verwenden Sie nur den angegebenen Gastyp und Gasdruck.

## 11. Instandhaltung

Alle Instandhaltungsarbeiten müssen von einem zugelassenen Fachmann ausgeführt werden. Vor Beginn der Instandhaltungsarbeiten muss das Gerät abkühlen und von der Gas- und Stromversorgung getrennt werden. Nach allen Instandhaltungsarbeiten muss das Gerät auf Gasdichtheit und elektrische Sicherheit geprüft werden.

Für Instandhaltungsarbeiten wenden Sie sich bitte an Ihre autorisierte Servicestelle vor Ort unter Angabe der Modell- und Seriennummer auf dem Leistungsschild sowie des Kaufdatums.

Model Name & Series Number				
G30 G31	CAT I <sub>3</sub> + (28-30/37) BUTANE 28-30mbar PROPANE 37mbar	CAT I <sub>3</sub> B/P(30) BUTANE 30mbar PROPANE 30mbar	<b>THETFORD</b>	
ΣQn	Power kW (g/hr)	Model Number	Spark Ignition	
CE	Pin Number	Serial Number	Voltage ~ 50 Hz	
Country Codes 1		Country Codes 2	Power kW	
			QC Pass	Order No

## 12. Fragen / Kundendienst

- Besuchen Sie bitte [www.thetford.com](http://www.thetford.com).
- Kontaktieren Sie den Kundendienst von Thetford in Ihrem Land. Die entsprechenden Adressen finden Sie auf der Rückseite.

**EUROPEAN HEADQUARTERS**

Thetford B.V.  
Nijverheidsweg 29  
P.O. Box 169  
4870 AD Etten-Leur  
The Netherlands

T +31 76 504 22 00  
F +31 76 504 23 00  
E [info@thetford.eu](mailto:info@thetford.eu)

**UNITED KINGDOM**

Thetford Ltd.  
Unit 6  
Brookfields Way  
Manvers, Rotherham  
S63 5DL, England  
United Kingdom

T +44 844 997 1960  
F +44 844 997 1961  
E [info@thetford.eu](mailto:info@thetford.eu)

**GERMANY**

Thetford GmbH  
Schallbruch 14  
D-42781 Haan  
Deutschland

T +49 2129 94250  
F +49 2129 942525  
E [info@thetford.eu](mailto:info@thetford.eu)

**FRANCE**

Thetford S.A.R.L.  
Parc BUR0PLUS / Bâtiment 6  
18, Boulevard de la Paix  
95800 CERGY  
France

T +33 1 30 37 58 23  
F +33 1 30 37 97 67  
E [info@thetford.eu](mailto:info@thetford.eu)

**ITALY**

Thetford Italy c/o Tecma s.r.l.  
Via Flaminia  
Loc. Castel delle Formiche  
05030 Otricoli (TR)  
Italia

T +39 0744 709071  
F +39 0744 719833  
E [info@thetford.eu](mailto:info@thetford.eu)

**SPAIN AND PORTUGAL**

Mercè Grau Solà  
Agente para España y Portugal  
c/ Castellet, 36 bxs 2º  
08800 Vilanova i la Geltrú  
Barcelona  
España

T +34 938 154 389  
F not available  
E [info@thetford.eu](mailto:info@thetford.eu)

**SCANDINAVIA**

Thetford B.V.  
Representative Office Scandinavia  
Hantverkaregatan 32D  
521 61 Stenstorp  
Sverige

T +46 31 336 35 80  
F +46 31 44 85 70  
E [info@thetford.eu](mailto:info@thetford.eu)

**AUSTRALIA**

Thetford Australia Pty. Ltd.  
130-132 Freight Drive  
Somerton, VIC 3062  
Australia

T +61 3 9358 0700  
E [infoaus@thetford.com.au](mailto:infoaus@thetford.com.au)  
[www.thetford.com.au](http://www.thetford.com.au)

**CHINA**

Thetford China  
Rm. 1207, Coastal Building  
(East Block)  
Haide 3rd Road, Nanshan District  
Shenzhen, 518054  
China

T +86 755 8627 1393  
F +86 755 8627 1673  
E [info@thetford.cn](mailto:info@thetford.cn)  
[www.thetford.cn](http://www.thetford.cn)