

THETFORD

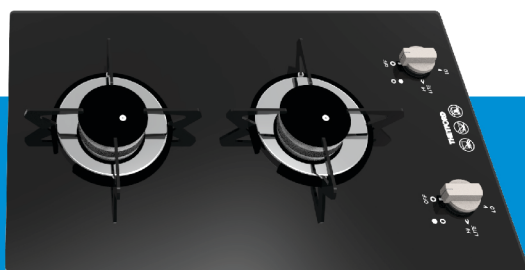
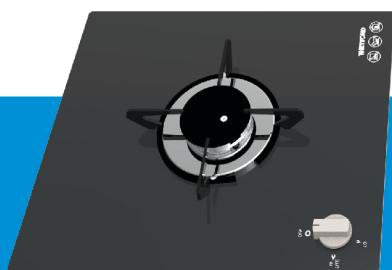
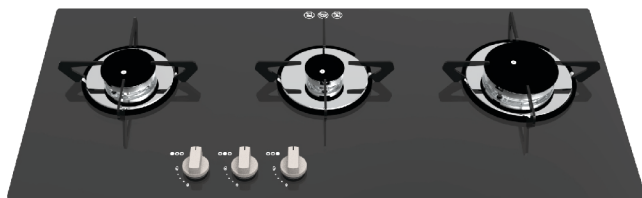

BRUKSANVISNING

HÄLL

Topline 900-serien

SV

Översättning av original bruksanvisning

Innehåll

1	Inledning.....	2
2	Gasläckage.....	3
3	Säkerhet.....	3
4	Översikt.....	7
5	Före användning.....	8
6	Användning.....	9
7	Rengöring och underhåll.....	10
8	Tekniska specifikationer.....	12
9	Service och frågor.....	15
10	Avfallshantering.....	16

1. Inledning

Allmänt

Det här är bruksanvisningen till din Thetford-häll och har stöd för följande modell: Hällar i SHB910-, SHB922-, SHB931- och SHB932-serien

Läs säkerhetsanvisningarna och informationen om användning och underhåll av apparaten noggrant innan du fortsätter. På så sätt kan apparaten användas säkert och effektivt. Spara denna bruksanvisning för framtida bruk.

Detta dokument är version SINS2008/0325–V05 av bruksanvisningen. Fortlöpande produktutveckling och -förbättring är vår policy. Specifikationer och illustrationer kan ändras efter utgivningen. Du hittar den senaste versionen på www.thetford.com.

Gå till servicesidan på www.thetford.com för att få mer information om produkten, inklusive installationsanvisningar, tekniska specifikationer, felsökning, instruerande reparationsvideor och reservdelar.

Symboler

Följande symboler kan användas i denna bruksanvisning:



Varning. Risk för allvarlig personskada och/eller skador.



Var försiktig Risk för måttlig skada och/eller materiell skada.



Var uppmärksam. Viktig information.



Obs! Ytterligare information.



Tips Video. Ytterligare instruktionsvideo finns.

2. Gasläckage



Så fort du känner lukten av gas ska du göra följande:

- Se till att alla brännare är **AVSTÄNGDA**.
- Släck alla öppna lågor och rök **INTE**.
- **INTE** använda elektriska strömbrytare eller någon typ av mobilenhet (telefoner osv.).
- Utrymna alla personer som är på platsen omedelbart.
- Omedelbart stänga av gasförsörjningen på gasflaskan.
- Öppna alla dörrar och fönster.



Gasol är tyngre än luft. Läckt gas ansamlas på låg höjd. Om du följer den starka, obehagliga gaslukten kan du fastställa var läckaget är. Använd en läcksökningsprej för att hitta läckaget.



Använd **ALDRIG** en öppen låga för att hitta läckaget!

3. Säkerhet



LÄS DENNA BRUKSANVISNING NOGGRANT. BEKANTA DIG MED APPARATEN. SPARA DESSA INSTRUKTIONER FÖR FRAMTIDA BRUK.

Allmänt



Risk för allvarliga skador genom brännskador, explosion, klämning, elstötar, kvävning och förgiftning eller skador på produkten.

- Se till att **ALLA** användare får instruktioner om säker användning av apparaten och förstår vilka risker det handlar om.
- Ändra **INTE** denna apparat.
- Lämna **INTE** apparaten utan uppsikt när den används.
- Använd **INTE** apparaten medan fordonet är i rörelse.
- Apparaten måste stå plant när den används.

- Använd endast apparaten för matlagning och inget annat, till exempel för att värma upp rummet. Det kan leda till kolmonoxidförgiftning och att apparaten överhettas. Tillverkaren kan inte hållas ansvarig för skador som uppstår på grund av felaktig användning eller felaktig inställning av reglagen.
- Täck **ALDRIG** över hål eller fack i apparaten och täck aldrig en hylla med material som till exempel aluminiumfolie. Detta förhindrar luftflödet och kan framkalla kolmonoxidförgiftning.
- Användningen av den här gasspisen resulterar i alstring av värme, fukt och förbränningsprodukter i rummet där den är installerad. Se till att det finns tillräcklig ventilation i rummet när apparaten används.

Långvarig intensiv användning av apparaten kan kräva ytterligare ventilation, till exempel ökad mekanisk ventilation om sådan finns, ytterligare ventilation för att på ett säkert sätt avlägsna förbränningsprodukterna till utomhusluften samtidigt som rumsluften byts ut med ytterligare ventilation.

Rådgör med en fackman innan du installerar den extra ventilationen.

- Apparaten och dess åtkomliga delar blir varma under användning. Var försiktig så att du inte vidrör värmeelementen.
- Använd endast tillverkarens delar.
- Apparaten är **INTE** avsedd för en extern timer eller ett separat fjärrstyrningssystem.
- Om strömsladden är skadad måste den bytas ut av tillverkaren, dennes serviceombud eller av en annan kvalificerad person för att undvika fara.
- Se till att strömsladden inte kommer i kontakt med heta ytor så att den inte skadas.
- Om glaset spricker ska apparaten stängas av och kopplas bort från elnätet.
- Ändra eller justera **INTE** något på apparaten, såvida inte ändringen har godkänts av tillverkaren eller dennes representant.
- Blockera/suffocera **INTE** ventilationen för apparaten.

Barn/personer med nedsatt fysisk, sensorisk eller mental förmåga



Risk för allvarliga skador genom brännskador, explosion, klämning, elstötar, kvävning och förgiftning eller skador på produkten.

- Denna apparat är **INTE** avsedd att användas av personer (inklusive barn) med nedsatt fysisk, sensorisk eller mental förmåga och/eller bristande erfarenhet och kunskap, såvida de inte har fått tillsyn eller instruktioner om hur apparaten ska användas av en person som ansvarar för deras säkerhet.
- Håll barn under 8 år borta från apparaten, såvida de inte övervakas hela tiden.
- Låt **INTE** barn leka med apparaten.
- Låt **INTE** barn rengöra eller underhålla utrustningen oövervakade.
- **Apparaten och åtkomliga delar blir VARMA när de används.**

Små barn bör hållas borta!

Gasspisbrännare



Risk för allvarliga skador genom brännskador, explosion, klämning, elstötar, kvävning och förgiftning eller skador på produkten.

- Även om apparaten är utrustad med en flamsäkerhetsanordning (FSD/FFD) **SKA** du stänga av gastillförseln till brännaren när den inte används.
- Släck **ALDRIG** en matlagningsseld med vatten. Stäng av brännaren och täck lågan med ett lock eller en brandfilt.
- Tillagningsprocessen **MÅSTE** övervakas. En kort tillagningsprocess **MÅSTE** övervakas hela tiden. Obevakad matlagning med fett eller olja på en spis kan vara farligt och kan orsaka brand
- Brännarna och gallren är heta under och efter användning. Låt alla delar svalna innan du vidrör dem, annars kan allvarliga skador uppstå.
- **SE TILL** att kokkärlsstöden är placerade korrekt i det **LÅSTA** läget innan de används. Läs anvisningarna i kapitlet *Rengöring och underhåll*.
- Användning av olämpliga spisskydd kan orsaka olyckor.
- **FARA** för brand, förvara **INTE** föremål på spishällens matlagningssyta.

Säker matlagning







Risk för allvarliga skador genom brännskador, explosion, klämning, elstötar, kvävning och förgiftning eller skador på produkten.

- Tillverkaren kan inte hållas ansvarig för skador som uppstår på grund av felaktig användning eller felaktig inställning av reglagen.
- Låt **INTE** kokkärl sticka ut över kanterna på apparaten - använd rätt storlekar på kokkärl och placera dem mitt över brännarna.
- Se till att det är minst **10 mm mellanrum** mellan kokkärlen och hällens kanter.
- Vrid kastrullerna så att handtagen **inte** sticker ut över apparatens främre kant.
- Se till att gasbrännarens lågor värmer botten på kokkärlen och inte sidorna. Kokkärlen och plåtarna som medföljer denna apparat har maximal storlek.
- Använd **INTE** större kokkärl på spisen. De kan begränsa värmecirkulationen, vilket kan öka tillagningstiderna.
- Vrid tillbaka reglaget till läge 0 (av) efter tillagning.

Tabell 1. Säkerhetsskyltar på apparaten

Symbol	Varning	Plats
	Ta INTE bort kokkärlsstödet och sätt en wokstödtring kring brännaren så att värmen koncentreras och leds bort från kokplattan.	På glashällen bakåt.

Symbol	Varning	Plats
	Placera INTE något, t.ex. flamskydd, asbestmat- ta, mellan kokkärl och kokkärlsstöd eftersom apparaten kan få allvarliga skador.	På glashällen bakåt.
	Använd INTE stora kokkärl eller tunga vikter så att kokkärlsstödet kröks eller lågan leds bort till kokplattan.	På glashällen bakåt.
	Stäng INTE locket när brännaren är på.	På glaslocket bakåt.
	VAR FÖRSIKTIG: Het yta. Risk för brännskador.	På glashällen bakåt och under hällen.

Rengöring och underhåll



Risk för allvarliga skador genom brännskador, explosion, klämning, elstötar, kvävning och förgiftning eller skador på produkten.

- Innan du rengör eller utför underhåll på apparaten **måste** den få svalna och kopplas bort från gas- och elförsörjningen.
- Låt **INTE** olja eller fett ansamlas på apparaten. Rengör apparaten efter varje användningstillfälle, med tvål och varmt vatten. Torka ytan torr med en mjuk trasa.
- Använd **INTE** ångtvättar eller högtryckstvättar för att rengöra apparaten.
- Använd **INTE** starka repande rengöringsmedel eller vassa metallskrapor för att rengöra ugnsluckans glas/glaset på spishällens gångjärnsförsedda lock (beroende på vad som är tillämpligt), eftersom de kan repa ytan, vilket kan leda till att glaset spricker.
- Använd **INTE** repande rengöringsmedel, stålskrubb eller hårda borstar. De kan skada apparaten.
- Låt **INTE** våta trasor, rengöringssvampar, matrester eller rengöringsmedel eller annan smuts torka fast på ytan. Det kan orsaka gropar, märken eller till och med rost.
- Om du rengör brännarringarna ska du se till att hålen **INTE** är tilltäppta.
- Rengöringsmedel som innehåller blekmedel får **inte** lämnas i kontakt med rostfritt stål.
- Rengör **ALLTID** i samma riktning som den borstade ytan och **INTE** mot fiberriktningen.

Specifik säkerhet för gas



Risk för allvarliga skador genom brännskador, explosion, klämning, elstötar, kvävning och förgiftning eller skador på produkten.

- Säkerställ att gastypen och trycket överensstämmer med apparatens specifikationer. Specifikationerna finns på dataskylten.

4. Översikt

SHB900 Topline-serien

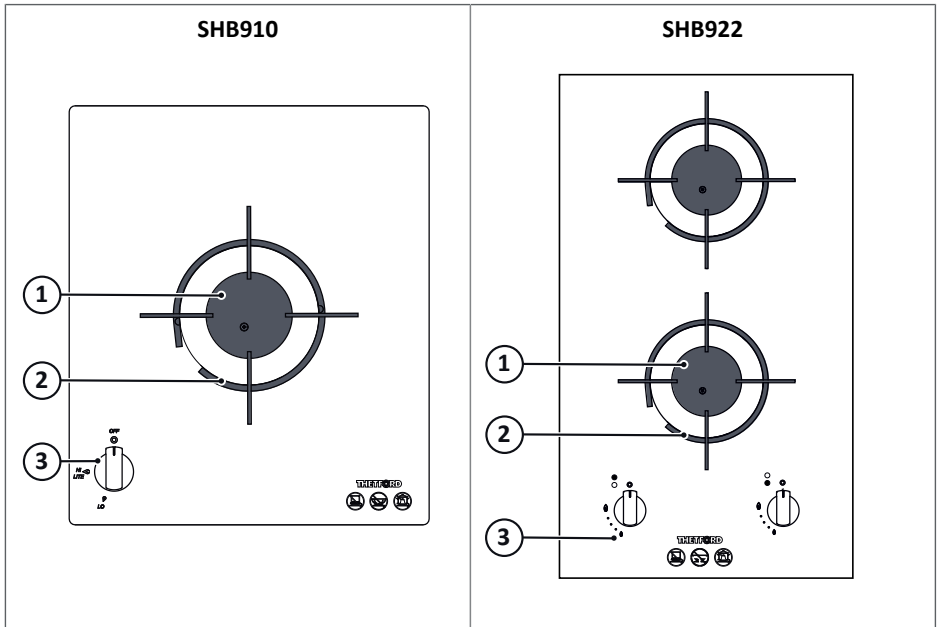

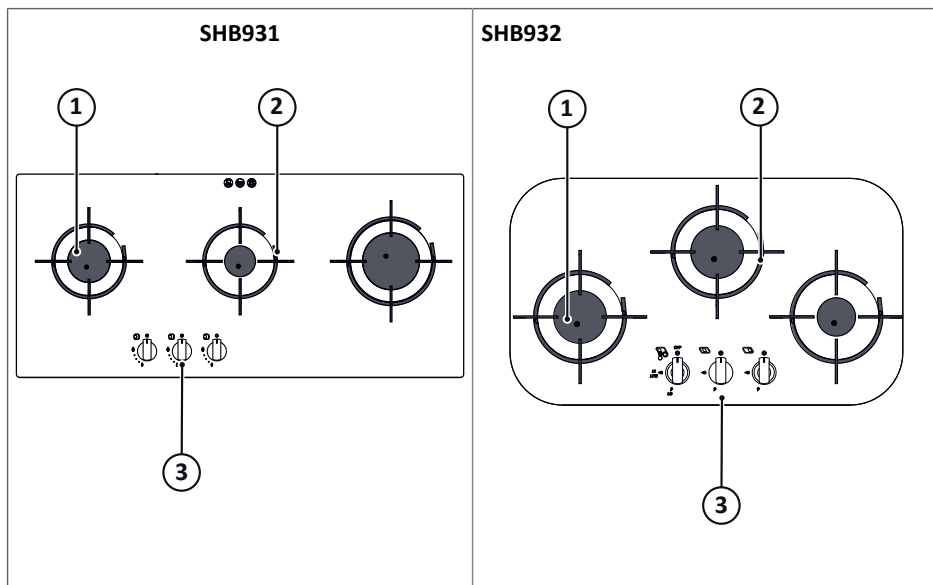

1. Gasbrännare
2. Galler
3. Kontrollpanel



Typerna av brännare kan variera beroende på vad de ska användas till. Se *Tekniska specifikationer* för mer information.

5. Före användning



Läs först de tillämpliga instruktionerna i kapitel *Säkerhet*.

Innan apparaten används ska du göra följande:

- Se till att **ALLT** emballage har tagits bort.
- Rengör apparaten med varmt vatten och hushållsrengöringsmedel och torka noggrant med en mjuk trasa.
- Se till att gas- och elförsörjningen är anslutna och tillkopplade.
- Se till att kokkärilstöden är placerade korrekt.
- **Häll:** Tänd hållgasbrännarna och låt dem brinna en stund för att först bli av med odörer och ångor.



Använd endast gasol (LPG). Apparaten fungerar med propan eller butan. Propan är att föredra framför butan eftersom butan presterar dåligt vid omgivningstemperaturer under 10 °C och inte kan användas vid omgivningstemperaturer under 5 °C.

6. Användning



Läs först de tillämpliga anvisningarna i *Säkerhet* kapitlet.

Använda gasbrännarna

Se kapitlet *Översikt* för att hitta vredena.

Sätta på:



Indikeringarna och inställningarna kan variera beroende på modell.

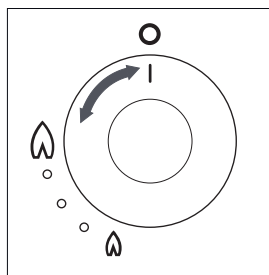

- Tryck in och vrid vredet.
- Vrid vredet moturs till det högsta läget.
 - För modeller med gnisttändning: Tryck och vrid på kontrollvredet eller tryck på avsedd tändningsknapp i förekommande fall.
 - För modeller utan automatisk tändning: Håll en tändsticka eller gaständare mot brännarna.
- Håll vredet intryckt i ungefär 10-15 sekunder och släpp det sedan.
- Justera lågans höjd.

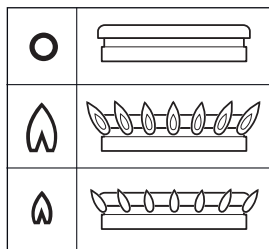

Om brännaren oavsiktligt slocknar ska du vrida vredet till läget 0 och vänta minst 1 minut innan du tänder brännaren igen.



Om brännaren inte har tänts inom 15 sekunder ska du vrida tillbaka vredet till läget 0 och släppa det. Vänta minst 1 minut och upprepa sedan steget ovan för att sätta på apparaten.

Stänga av:

- Vrid vredet medurs till läget 0 för att stänga av brännaren.



Se alltid till att vredet står i läget 0 när du har slutat använda gasbrännarna.

Rekommenderade storlekar på kokkärl



Läs först de tillämpliga anvisningarna i *Säkerhet* kapitlet.

- De angivna storlekarna för kastrullerna som ska användas på denna apparat är de maximala storlekarna. Använd **INTE** större kastruller. De kan begränsa värmecirkulationen, vilket kan öka tillagningstiderna.

Storlekar på kokkärl

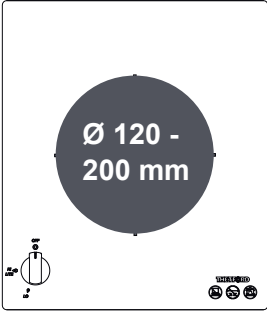
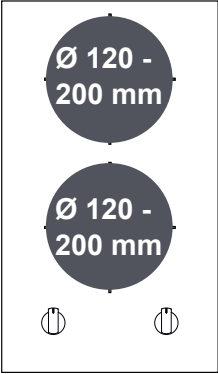
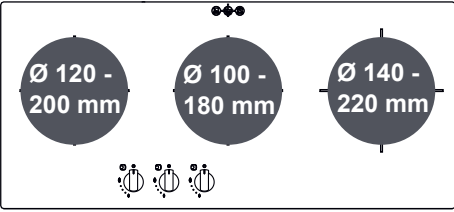
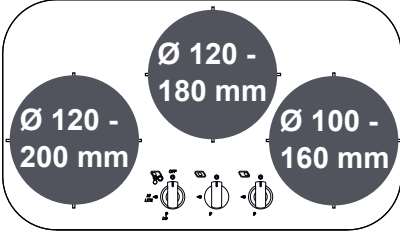
<p style="text-align: center;">SHB910</p> 	<p style="text-align: center;">SHB922</p> 
<p style="text-align: center;">SHB931</p> 	<p style="text-align: center;">SHB932</p> 

7. Rengöring och underhåll



Läs först de tillämpliga instruktionerna i kapitel *Säkerhet*.



Thetford rekommenderar att produkten inspekteras årligen av ett godkänt servicecenter. Mellan de årliga servicetillfällena ska apparaten rengöras efter användning.

- Innan du rengör eller utför underhåll på apparaten **måste** den få svalna och kopplas bort från gas- och elförsörjningen.
- Ta alltid bort spill eller smuts omedelbart efter användning med tvål och varmt vatten. Torka ytan torr med en mjuk trasa/pappershandduk.
- Använd ett allrengöringsmedel som inte repar och en nylonsvamp för att ta bort hårt sittande smuts eller fett.

- Använd tillverkarens rengöringsmedel för rostfritt stål/glas eller polermedel för att ta bort ytliga repor på ytan.



Mineraler lösta i vatten (som järn eller kalk) kan påverka metallens utseende.

- Vredet kan tas bort vid rengöring. Vreden är enkla att byta ut.

Kokkärlsstöd

Det är enkelt att ta bort och placera om kokkärlsstöden.

Så här tar du bort:

- Vrid på kokkärlsstödet medsols tills låsspringan befinner sig i kokkärlsstödets öppna del.

Så här byter du ut:

- Placera kokkärlsstödet i det öppna läget på hällytan och vrid det motsols till det låsta läget.
 - Kontrollera att kokkärlsstödet håller sig på plats med hjälp av **BÅDA** springorna.

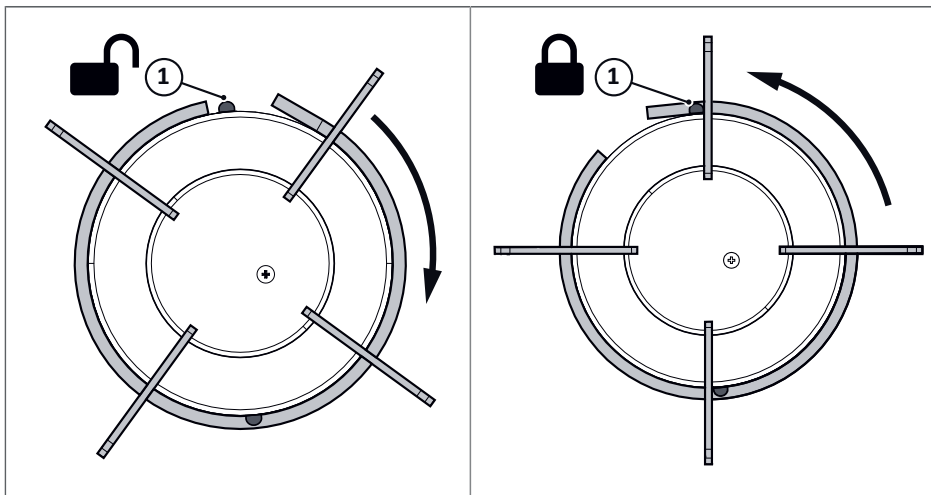

1. Låsspringa

Förvaring



Läs först de tillämpliga instruktionerna i kapitel *Säkerhet*.















Kondensation på elektriska komponenter **MÅSTE** undvikas under förvaring. Förvara apparaten på en torr plats med god ventilation.

- Stäng gasventilen på gasflaskan.
- Koppla från batteriet/elförsörjningen.
- Se till att vreden är i läget 0.
- Torka apparaten ren och torr.
- Stäng alla dörrar och lock.

8. Tekniska specifikationer

Tabell 2. Specifikationer för brännare

	SHB910			SHB922		
	Gasinlopp		Injektor	Gasinlopp		Injektor
						
	kW	g/tim	mm	kW	g/tim	mm
Gasbrännare	1,51	109	0,61	2 x 1,48	2 x 107	0,61
Totalt	1,51	109		2,96	213	
Elektrisk försörjning	12 V DC			12 V DC		

	SHB931			SHB932		
	Gasinlopp		Injektor	Gasinlopp		Injektor
						
	kW	kW	mm	kW	g/tim	mm
Gasbrännare	1 x 2,28 1 x 1,42 1 x 0,96	1 x 164 1 x 102 1 x 69	0,77 0,61 0,52	2 x 1,49 1 x 0,96	2 x 107 1 x 69	0,61 0,52
Totalt	4,66	336		3,94	284	
Elektrisk försörjning	12 V DC			12 V DC		

Tabell 3. Mått och vikt

	SHB910			SHB922		
Mått	H	W	D	H	W	D
mm	113 ¹ /75 ²	355	305	112 ¹ /75 ²	500	305
Apparatens vikt	5,5 kg			5,5 kg		

	SHB931			SHB932		
Mått	H	W	D	H	W	D
mm	132 ¹ /95 ²	770	350	113 ¹ /75 ²	544	314
Apparatens vikt	7 kg			5 kg		

1. Total höjd inklusive underläggets ovansida till den gängade bulten nedan.
2. Höjd från ytan till gängad bult nedan.



Denna apparat är avsedd att användas med gasol (LPG, Liquefied Petroleum Gas) och får inte användas med någon annan gas.

Tabell 4. Gaskategori

Apparat i klass 3		
Gaskategori och tryck	CAT I ₃ + (28-30/37)	KAT I ₃ B/P (30)
	BUTAN (G30) 28–30 mbar	BUTAN (G30) 30 mbar
	PROPAN (G31) 37 mbar	PROPAN (G31) 30 mbar
För installation i	BE, CH, CY, CZ, ES, FR, GB, GR, IE, IT, LT, PT, SI, TR	AT, BE*, CH, CY, CZ, DE, DK, EE, FI, FR, GB*, GR, HR, HU, IT, LT, NL, NO, PL, RO, SE, SI, SK, TR
Normativa referenser	EN 30-1-1: 2021 EN 30-2-1: 2015	

(*) Kategorin gäller endast för apparater installerade i *Touring & Motoring-husvagnar*.



Använd endast den typ av gas och de tryck som anges. Specifikationerna för din apparat finns på etiketten som beskrivs i kapitel *Service och frågor*.

Förslag på att sänka elförbrukningen

För att sänka elförbrukning vid matlagning:

- Använd rätt kastrullstorlek - en kastrull som passar de angivna storlekarna för kastruller förbrukar mindre energi än en som är för stor eller för liten.
- Använd den lägsta värmeinställningen för sjudning eller småkokning - mer värme behövs inte.
- Använd om möjligt lock på kastruller och grytor - detta bidrar till att bibehålla värmen.
- Använd **INTE** gamla, skadade eller skeva kastruller eftersom de minskar effektiviteten.
- Använd en livsmedelstermometer där du kan se när maten har nått korrekt temperatur och är färdiglagad.
- Avfrostas livsmedel i kylskåpet under natten eftersom matlagningstiden oftast halveras när livsmedel avfrostas i förväg.
- Skär livsmedel i mindre bitar så att det tillagas snabbare.

9. Service och frågor



Läs först de tillämpliga instruktionerna i kapitel *Säkerhet*.



Apparaten måste ha en 12 V DC-anslutning för att gnisttändningen ska fungera. Om gnisttändningen inte fungerar går det att tända brännaren med en tändsticka.

Felsökning

Problem	Möjlig orsak	Lösning
Brännarna brinner inte eller brinner ojämnt.	Gasflaskan är tom.	Byt ut gasflaskan.
	Gaskranen är stängd.	Öppna kranen.
	Brännarlocken är felplacerade (om sådana finns).	Låt brännarlocken svalna och placera sedan om dem.
	Brännarna är våta eller igentäppta.	Torka eller rengör brännarna.
Gnisttändningen avger ingen gnista.	12 V DC-batteriet är urladdat.	Ladda batteriet.
	Det finns lösa anslutningar.	Säkra anslutningarna.
	Tändpunkterna är våta eller smutsiga.	Torka eller rengör tändpunkterna.
	Det finns ingen tillgänglig 12 V DC.	Använd en tänd tändsticka.
Vredet fungerar inte.	Vredet har monterats felaktigt	Montera vredet korrekt

Mer information om felsökning finns på webbplatsen www.thetford.com.



Om problemet inte kan lösas ska du kontakta ett lokalt, auktoriserat servicecenter eller Thetfords kundtjänst i ditt land.

Service

Innan någon typ av servicearbete påbörjas måste apparaten lämnas att svalna och kopplas bort från både gas- och elförsörjningen. Efter varje servicetillfälle ska apparaten kontrolleras beträffande gasens felfrihet och elsäkerhet.



All service måste utföras av en godkänd behörig person.

Frågor

Om du har frågor om våra produkter, delar, tillbehör eller auktoriserade tjänster kan du besöka www.thetford.com.

Om du kontakter ett auktoriserat lokalt servicecenter i ditt land ska du ange modellen och serienumret samt inköpsdatumet.



Garanti

För vår garantiklausul, se villkoren som anges i www.thetford.com.

Försäkran om överensstämmelse

Thetford försäkrar härmed att den här produkten är i överensstämmelse med de grundläggande kraven och andra relevanta bestämmelser i tillämpliga förordningar, direktiv och standarder. Du hittar ett exemplar av försäkran om överensstämmelse på www.thetford.com.

10. Avfallshantering



Din produkt är konstruerad och tillverkad av högkvalitativa material och komponenter, som kan återvinnas och återanvändas. Följ lokala lagar och anvisningar när uttjänta produkter ska kasseras. Kassera **INTE** produkten tillsammans med vanligt hushållsavfall. Korrekt hantering av uttjänta produkter förhindrar eventuell negativ påverkan på miljön och människors hälsa.

EUROPEAN HEADQUARTERS

Thetford B.V.
P.O. Box 169
4870 AD Etten-Leur
The Netherlands

T +31 76 504 22 00
F +31 76 504 23 00
E info@thetford.eu

UNITED KINGDOM

Thetford Ltd.
Unit 6
Brookfields Way
Manvers, Rotherham
S63 5DL, England
United Kingdom

T +44 844 997 1960
F +44 844 997 1961
E infogb@thetford.eu

GERMANY

Thetford GmbH
Schallbruch 14
D-42781 Haan
Deutschland

T +49 2129 94250
F +49 2129 942525
E infod@thetford.eu

FRANCE

Thetford S.A.R.L.
Bâtiment Le Louisiane
10, Chaussée Jules César
95520 Osny
France

T +33 1 30 37 58 23
F not available
E infof@thetford.eu

ITALY

Thetford Italy c/o Tecma s.r.l.
Via Flaminia
Loc. Castel delle Formiche
05030 Otricoli (TR)
Italia

T +39 0744 709071
F +39 0744 719833
E infoi@thetford.eu

SPAIN AND PORTUGAL

Mercè Grau Solà
Agente para España y Portugal
C/ Castellet, 36 bxs 2a
08800-Vilanova i la Geltrú
Barcelona
España

T +34 938 154 389
F not available
E infosp@thetford.eu

SCANDINAVIA

Thetford Scandinavia
Bangatan 6
521 43 Falköping
Sverige

T +46 31 336 35 80
F not available
E infos@thetford.eu

AUSTRALIA

Thetford Australia Pty. Ltd.
130-132 Freight Drive
Somerton VIC 3062
Australia

T +61 3 9358 0700
F not available
E infoaus@thetford.com.au
www.thetford.com.au

CHINA

Thetford China
Rm. 1207, Coastal Building
(East Block)
Haide 3rd Road, Nanshan District
Shenzen, 518054
China

T +86 755 8627 1393
F +86 755 8627 1673
E info@thetford.cn
www.thetford.cn