

THETFORD



INSTALLATIONSHANDBUCH TRENTOILETTE - UMBAUSATZ

Serie SK220

DE

Übersetzung des Original-Installationshandbuchs

Inhalt

1	Haftungsausschluss.....	2
2	Einleitung.....	3
3	Sicherheit.....	3
4	Wartbarkeit.....	5
5	Bezeichnungscodes, Zeichnungen und Modelle.....	5
6	Technische Spezifikationen.....	5
7	Vor der Installation.....	7
8	Installation.....	12
9	Nach der Installation.....	17
10	Service & Fragen.....	18

1. Haftungsausschluss

Wichtige Informationen

1. Dieses Gerät ist nicht für die Verwendung durch Personen (einschließlich Kinder) mit eingeschränkten körperlichen, sensorischen oder geistigen Fähigkeiten oder mangelnder Erfahrung und Kenntnis vorgesehen, es sei denn, sie werden von einer für ihre Sicherheit verantwortlichen Person beaufsichtigt oder in die Verwendung des Geräts eingewiesen. Kinder sollten beaufsichtigt werden, um sicherzustellen, dass sie nicht mit dem Gerät spielen.
2. Glühende Zigaretten und andere brennende Materialien dürfen nicht in die Toilette geworfen werden.
3. Das Gerät darf nur mit Schutzkleinspannung entsprechend der Kennzeichnung auf dem Gerät versorgt werden.
4. Wenn das Stromkabel beschädigt ist, muss es durch ein spezielles Kabel oder eine spezielle Baugruppe ersetzt werden, die vom Hersteller oder seinem Kundendienstvertreter erhältlich sind.

2. Einleitung

Allgemeines

Dies ist das Installationshandbuch für der Thetford SK220. Das Handbuch ist für qualifizierte Installateure bestimmt, die Das Toilettensystem in einem Wohnwagen oder Campingbus installieren.

Lesen Sie sich die Informationen und Anweisungen sorgfältig durch und befolgen Sie sie genau, um Das Toilettensystem sicher und sachgerecht zu installieren.

Lesen Sie auch die Warnhinweise in dem Benutzerhandbuch, bevor Sie Das Toilettensystem nach der Installation testen.

Wir lassen uns durch das Prinzip der kontinuierlichen Entwicklung und Verbesserung leiten. Spezifikationen und Illustrationen können sich nach der Veröffentlichung ändern. Dieses Dokument ist die Ausgabe 212060/0226-V01 des Installationshandbuchs.

Die aktuellste Ausgabe finden Sie auf www.thetford.com.

Wenn das Gerät nicht in Übereinstimmung mit den nationalen und europäischen Vorschriften, Regeln und Standards installiert wird, führt dies zu einem Erlöschen der Garantie.

Symbole

Die folgenden Symbole können in diesem Handbuch verwendet werden:



Warnhinweis. Gefahr von schweren Verletzungen und/oder Schäden.



Vorsicht. Gefahr von geringfügigen Verletzungen und/oder Schäden.



Achtung. Wichtige Informationen.



Hinweis. Weitere Informationen.



Tipp Video. Zusätzliches Anleitungsvideo verfügbar.

3. Sicherheit

Allgemeines



Risiko von schweren Verletzungen durch Verbrennungen, Explosion, Einklemmen, Stromschlag, Erstickung und Vergiftung oder Beschädigung des Geräts.

- Nehmen Sie keine Änderungen an diesem Gerät vor, es sei denn, die Änderung wird vom Hersteller oder von dessen Bevollmächtigtem genehmigt und durchgeführt.
- Falls das Gerät nicht unter Einhaltung der nationalen und europäischen Gesetze, Vorschriften, Regeln und Normen installiert wird, erlischt die Garantie und kann dies eine Strafverfolgung nach sich ziehen.
- Tragen Sie während der Installation geeignete persönliche Schutzausrüstung. Befolgen Sie auch die entsprechenden Sicherheitsvorschriften.
- Nur qualifizierte Personen dürfen das Gerät installieren .



Die Toilette ist für ein Höchstgewicht von 120 kg ausgelegt. Achten Sie darauf, die Toilette nicht zu überlasten.

Installation



Risiko von schweren Verletzungen durch Verbrennungen, Explosion, Einklemmen, Stromschlag, Erstickung und Vergiftung oder Beschädigung des Geräts.

- Zur Vermeidung von Gefahren aufgrund von Instabilität des Geräts muss es gemäß den Anweisungen befestigt werden.
- Bohren Sie nicht in die Toilettenwände und behandeln Sie diese nicht mit roher Gewalt. Bohren Sie nur an den vorgegebenen Stellen. Ansonsten könnte das Gerät beschädigt werden.
- Achten Sie bei der Installation des Geräts darauf, dass keine Kabel eingeklemmt oder beschädigt werden.
- Verlegen Sie die Kabel entfernt vom Gerät und von Wärmequellen.
- Lassen Sie Kabel nicht lose in das Gehäuse hängen.
- Verwenden Sie nur genehmigte Originalteile und -materialien.

4. Wartbarkeit

Der Installateur von Thetford-Produkten ist für die einwandfreie Installation gemäß den Thetford-Installationsanleitungen verantwortlich, um die Funktionalität und Wartbarkeit des Produkts sicherzustellen.

Hinsichtlich der Wartbarkeit bedeutet dies, dass ein Händler oder ein autorisierter Thetford-Servicepartner das Thetford-Produkt unter Verwendung von Standardwerkzeugen und -ausrüstung innerhalb der Zeit ausbauen und neu installieren können muss, die entsprechend der Thetford-Zeitliste vorgesehen ist.

Dies stellt sicher, dass während der Garantiezeit nach dem Kaufdatum Garantieansprüche geltend gemacht werden können.

Bei Fragen zu diesem Thema kann ein lokaler Thetford-Servicevertreter zwecks zusätzlicher Unterstützung bei der Installation des Produkts kontaktiert werden.

5. Bezeichnungscodes, Zeichnungen und Modelle

Jedes Produkt verfügt über einen spezifischen Identifizierungscode, den Bezeichnungscodes. Der Bezeichnungscodes befindet sich auf dem Leistungsschild. Siehe *Service & Fragen*, um zu ermitteln, wo sich das Leistungsschild befindet. Die unterschiedlichen Positionen des Codes stehen für die verschiedenen Ausführungen der Toilette. In dieser Anleitung wird der Bezeichnungscodes als Referenz verwendet.

Bitte beachten Sie die Erläuterung der Bezeichnungen in der Original-Montageanleitung für die Kassettentoilette.

6. Technische Spezifikationen

Tabelle 1: Abmessungen, Gewicht und Kapazität

Abmessungen	S220-S (SK220)			S220-CS (SK220)		
	H	W	D	H	W	D
mm	498,4	394	580,3	535	418,5	582,5
Leergewicht	5,3 kg			6,2 kg		
Kapazität des Urintanks	7,5 l					
Kapazität des Feststoffbehälters	7,1 l					

Elektrische Spezifikationen



Die 12 V DC Stromversorgung wird nur benötigt, wenn das Ventilator-Kit installiert wird.

Anschlusswert	12 V DC*
Sicherung	1A im VENT Bedienfeld-PCB
DC-Stromanschlüsse	Toilette TYCO/AMP 180901 oder gleichwertig Netzkaabel-Gegenstück: TYCO/AMP 180190

Layout der DC-Stromanschlüsse

	<ol style="list-style-type: none"> 1. + 12 V DC (rot) 2. GND (schwarz) 3. nicht verwendet (violett) 4. nicht verwendet (grau)
--	---

Schaltplan

	<ol style="list-style-type: none"> 1. S220 Entlüftungssteuerungs-PCB 2. Sicherung, 1 A 3. 6-poliger Anschlussstecker am PCB 4. Stromanschlusstecker 5. Optionales Ventilator-Kit <p>Layout 6-poliger Anschlussstecker</p> <ol style="list-style-type: none"> 1. Ventilator 0 bis 12 V DC (blau) 2. Ventilatorerdung (braun) 3. nicht verwendet 4. nicht verwendet 5. GND (schwarz) 6. + 12 V DC (rot)
--	--

7. Vor der Installation

Über die SK220 Trenntoilette – Bausatz

Dieser Bausatz dient dazu, eine bestehende Installation einer C223-S oder C223-CS in die Funktionalität einer Trenntoilette S220-S oder S220-CS umzuwandeln.



Die Serie C220 wird mit 4 Schrauben an der Unterseite befestigt. Die Serie C223-S ist mit 3 Schrauben an der Rückwand befestigt. Die C223-CS wird mit einer Halterung an der Rückseite eingehakt. Wenn es die Situation und die Installation zulassen, kann die Umrüstung einfacher durchgeführt werden, wenn die Toilette vorübergehend ausgebaut und auf eine Werkbank gestellt werden kann.

Inhalt der Box

Überprüfen Sie beim Trenntoiletten-Bausatz den Inhalt des Kartons:

- SK220 Trenntoilette - Bausatz
- Benutzerhandbuch
- Installationshandbuch

Legen Sie die erforderlichen Werkzeuge bereit:

- Teppichmesser
- Schlitzschraubendreher Nr. 2



Sollte die Box nicht vollständig sein, wenden Sie sich bitte an Ihren Händler.



Tipp SK220 Anleitungsvideo



Ausbau der Toilettenbestandteile



Trennen Sie die Wasserversorgung des Wohnmobils und entleeren Sie sie, um Verschüttungen und mögliche Schäden zu vermeiden.

Fäkalientank

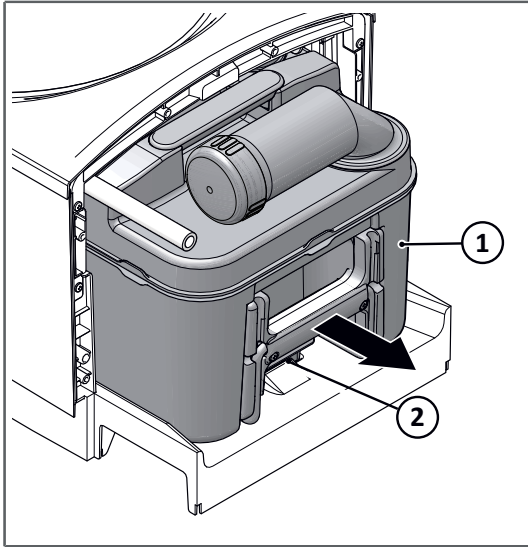

- Schieben Sie den vorhandenen Fäkalientank (1) vorsichtig aus der Rückseite der Toilette heraus, indem Sie die Tankverriegelungsklemme (2) lösen

Sitz und Deckel

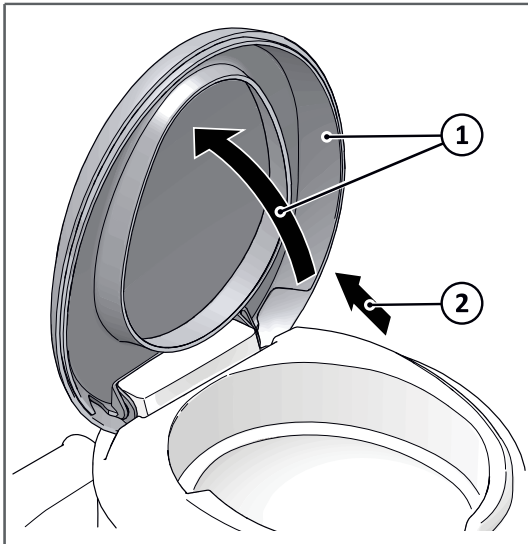

- Öffnen Sie den Sitz und Deckel (1)
- Ziehen Sie eine Seite des Sitzes und der Abdeckung nach außen und dann gleichzeitig nach oben (2).



Mit einem Schlitzschraubendreher lässt sich das Scharnier leichter aushaken. Achten Sie darauf, nichts zu beschädigen.

Wasserschlauchbaugruppe

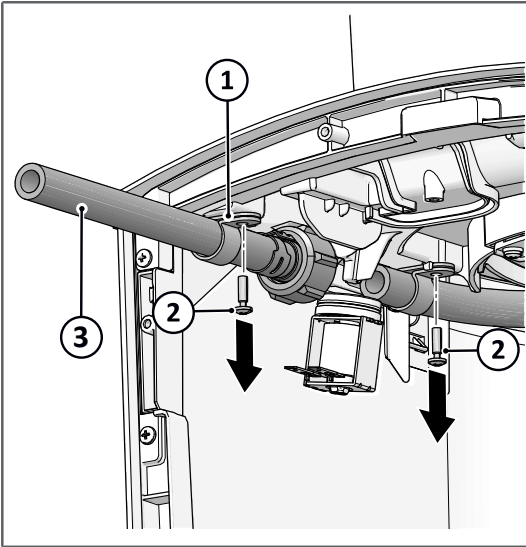

- Trennen Sie die beiden Kabel vom elektrischen Ventil
- Entfernen Sie die beiden Schrauben (2) und halten Sie dabei die beiden Befestigungsklammern (1) für die Schlauchbaugruppe fest
- Nehmen Sie den Schlauch ab, indem Sie die Mutter lösen
- Schließen Sie die Wasserversorgung des Fahrzeugs, indem Sie den Schlauch (3) mit dem Stopfen und der Klemme verschließen



Gefahr von Wasseraustritt. Verwenden Sie ein Tuch oder Handtuch, um ein Verschütten und Beschädigungen zu vermeiden.

Vordere und hintere Halterungen der Toilettenschüssel

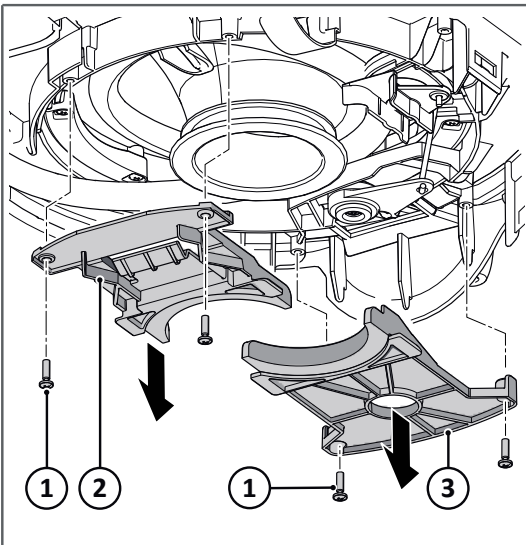

- Entfernen Sie die 4 Schrauben (1), mit denen die Halteklammern (2)(3) befestigt sind, und nehmen Sie die Halteklammern heraus.



Diese werden nach dem Umbau nicht mehr benötigt.

Toilettenschüssel-Halteführungen

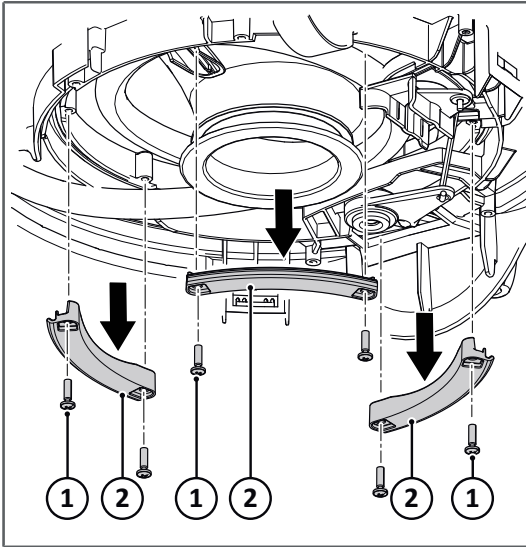

- Entfernen Sie die 3 halbmondförmigen Halteführungen (2), indem Sie die jeweils 2 Schrauben (1) lösen und herausnehmen.



Bewahren Sie diese Teile auf, sie werden später benötigt.

Toilettenschüssel

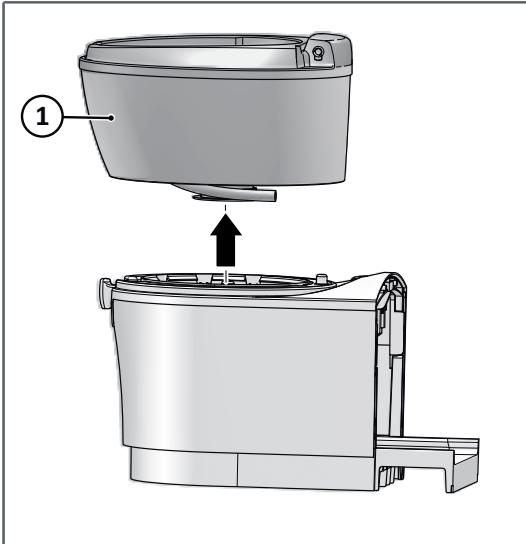

- Heben Sie die Schüssel- und Schlauchbaugruppe (1) vorsichtig vom Sockel ab.

Steuerungsbaugruppe der Fäkalientank-Verschlussplatte

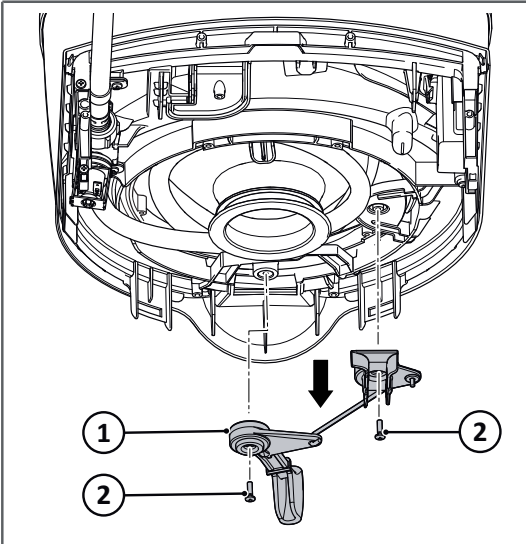

- Entfernen Sie die 2 Schrauben (2) und nehmen Sie die Steuerung der Fäkalientank-Verschlussplatte (1) heraus.



Dies kann entweder von unten oder über den Zugang von oben am Toilettensockel erfolgen.



Falls eine Duscheinrichtung vorhanden ist, wird empfohlen, den Griff an Ort und Stelle zu belassen.

8. Installation



Lesen Sie zuerst die Anweisungen in Kapitel *Sicherheit* durch.

Komponenten des Trenntoiletten-Bausatzes platzieren

Entscheidung über den Zuschnitt

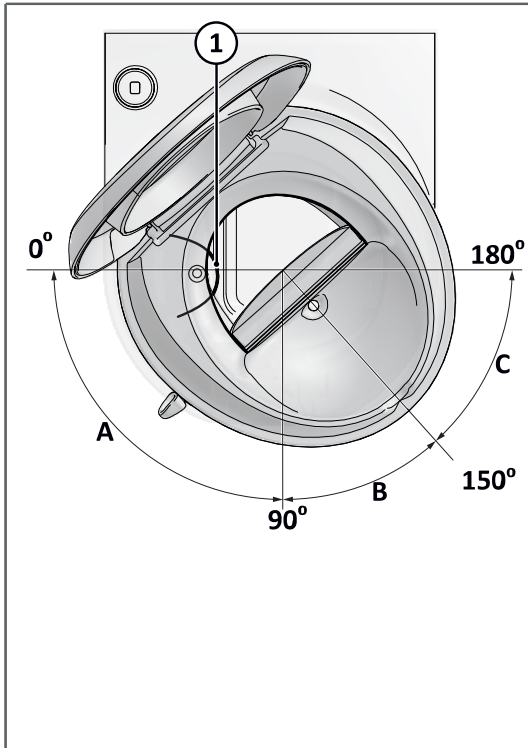

Um festzustellen, ob die Sattelhalterung (1) zugeschnitten werden muss, überprüfen Sie, ob die Sattelhalterung unter dem Feststoffventil sichtbar ist.

Auf dem Bild ist die Schüssel um 150° gedreht.

1. Wenn die Schüssel gegen den Uhrzeigersinn gedreht und zwischen 0° und 90° (Segment A) positioniert ist, ist kein Zuschnitt erforderlich
2. Wenn die Schüssel gegen den Uhrzeigersinn gedreht und zwischen 90° und 150° (Segment B) positioniert ist, kann ein Zuschneiden in Betracht gezogen werden
3. Wenn die Schüssel gegen den Uhrzeigersinn gedreht und zwischen 150° und 180° (Segment C) positioniert ist, ist ein Zuschneiden erforderlich

Zuschnitt

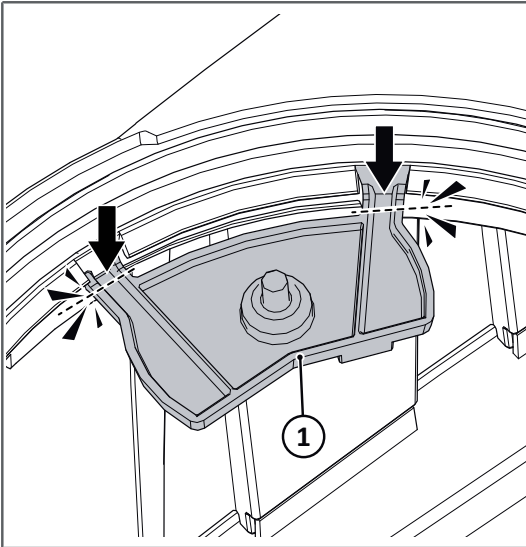

- Der Schnitt muss an den mit Pfeilen markierten gestrichelten Linien erfolgen.



Wenn der Sattel geschnitten wird, kann die Toilette nicht mehr in die Kassettentoilette zurückverwandelt werden.

Neue Schüssel

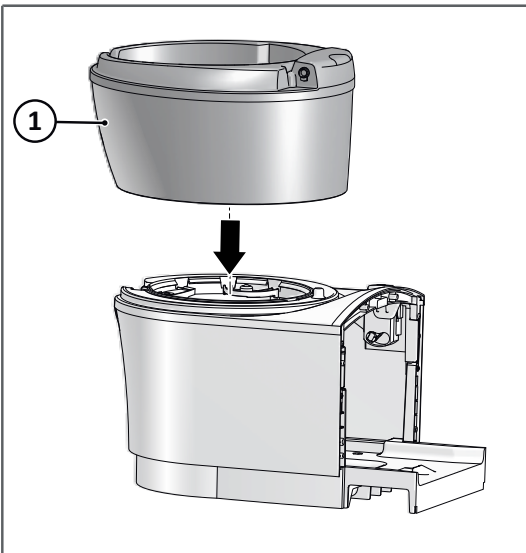

- Nehmen Sie die Schüssel aus dem SK220 Trenntoiletten-Bausatz und setzen Sie sie auf den Sockel

Toilettenschüssel-Halteführungen

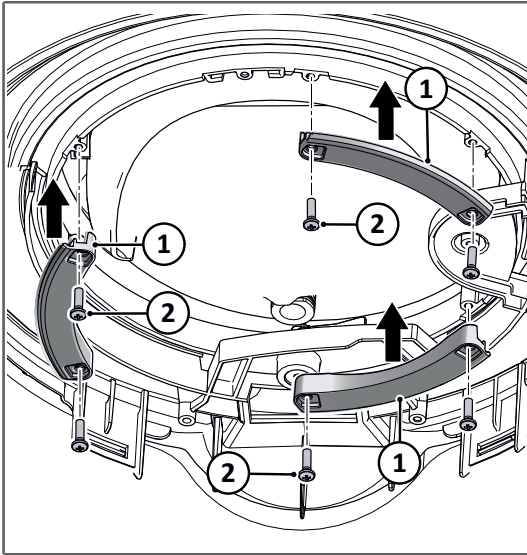

- Bringen Sie die 3 Halteklammern wieder an und ziehen Sie die Schrauben fest

Feststoffventilsteuerung

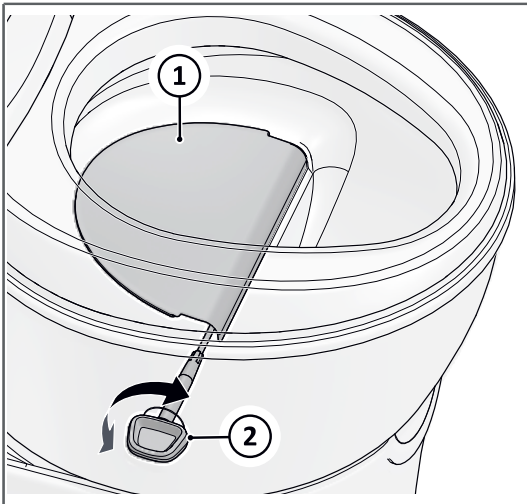

- Setzen Sie das Feststoffventil (1) in die Schüssel ein
- Stellen Sie sicher, dass das Ventil geschlossen ist
- Schieben Sie den Feststoffventil-Steuerhebel (2) ohne übermäßigen Kraftaufwand in die dafür vorgesehene Öffnung.
- Finden Sie die vollständig eingesetzte Position, indem Sie den Ventilhebel einige Grad nach links oder rechts drehen



Der Feststoffventil-Steuerhebel kann auf einer beliebigen Seite in die Schüssel eingesetzt werden. Das linke Loch ist mit einer abnehmbaren Kappe verschlossen.

Schlauchbaugruppe

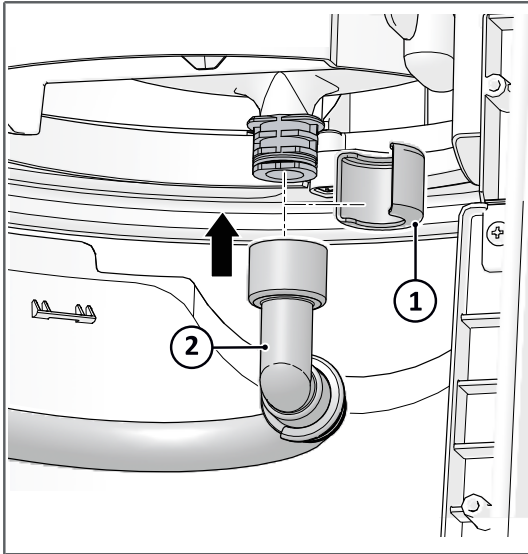

Schließen Sie die Urinschlauchbaugruppe an die Schüssel an.

- Entfernen Sie den Befestigungsclip (1) von der Urinschlauchbaugruppe
- Schieben Sie den Schlauch (2) über den Toilettenanschluss
- Setzen Sie den Befestigungsclip (1) wieder ein, um die Schlauchbaugruppe zu sichern

Ventilhalterung

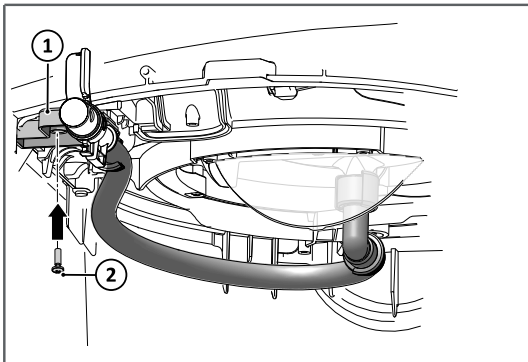

- Befestigen Sie die Halterung (1) für die Ventilbefestigung in der richtigen Position und sichern Sie sie mit der Schraube (2)

Schlauchhalterung

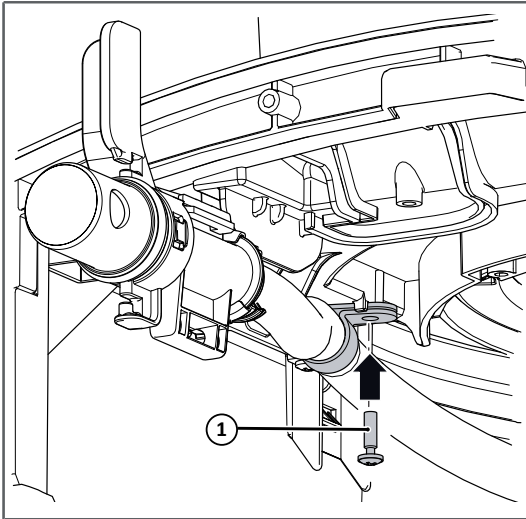

- Verwenden Sie eine der übrig gebliebenen Klemmen und Schrauben (1), um den Schlauch an der vorgesehenen Stelle zu befestigen



Je nach der in Ihrer Situation am häufigsten verwendeten Ausrichtung der Schüssel kann es erforderlich sein, die Schlauchhalterung (1) an einer anderen Position anzubringen. Durch Drehen der Schüssel zwischen den beiden für Ihre Installation üblichen Positionen können Sie die beste Position finden. Der Schlauch darf auf keinen Fall über dem Feststoffbehälter enden.

Feststoffbehälter und Urintank

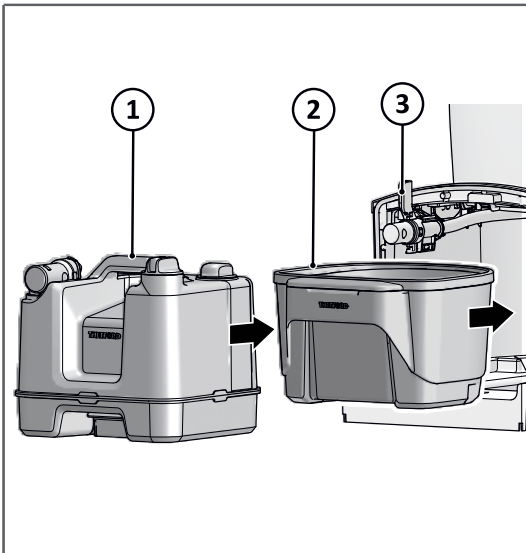

- Schieben Sie zuerst den Feststoffbehälter (2) hinein
- Schieben Sie anschließend den Urintank (1) hinein
- Drehen Sie den Hebel des Urinventils (3) im Uhrzeigersinn in die horizontale Position, um die Verbindung zu sichern und das Ventil zu öffnen.

Toilettensitz und Deckel

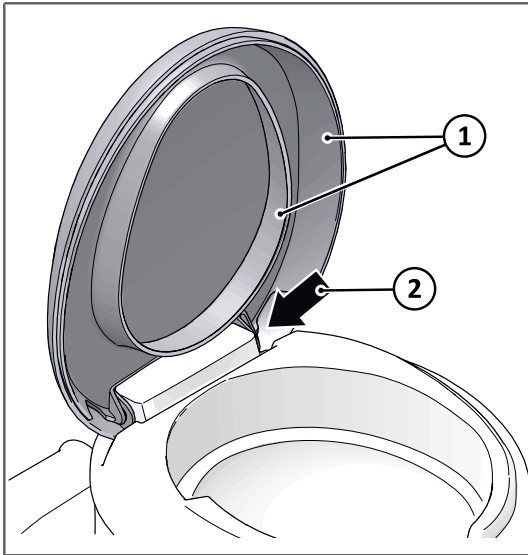

- Nehmen Sie den Sitz und Deckel zusammen (1)
- Befestigen Sie die Kombination an der Toilette, indem Sie sie zuerst an einer Seite einhaken
- Ziehen Sie seitwärts, nahe am Scharnierpunkt auf der anderen Seite, und haken Sie die andere Seite ein (2)



Sitz und Deckel können einzeln wieder auf die Toilette gesetzt werden.

9. Nach der Installation



Lesen Sie sich zuerst die entsprechenden Anweisungen in Kapitel *Sicherheit* durch.

Sicht- und Funktionsprüfungen

Prüfen Sie Folgendes:

- Alle Verpackungsmaterialien wurden entfernt.
- Wenn Sie die Toilette vor dem Umbau entfernt haben:
 - Stellen Sie sicher, dass die Wandabdichtung richtig positioniert ist.
 - Achten Sie darauf, dass alle Befestigungselemente mit dem richtigen Anzugsdrehmoment angezogen werden. Lesen Sie die entsprechenden Anweisungen in Kapitel *Installation*

Stellen Sie sicher, dass die Wandabdichtung richtig positioniert ist.

- Es gibt keine Undichtigkeiten zwischen Toilettenschüssel und Urintank.
- Der Urintank und der Feststoffbehälter können entfernt und wieder eingesetzt werden.
- Die Serviceklappe lässt sich ordnungsgemäß öffnen und schließen.
- Die Serviceklappe ist nach dem Einbau wasserdicht.

10. Service & Fragen



Lesen Sie sich zuerst die entsprechenden Anweisungen in Kapitel *Sicherheit* durch.

Service



Alle Instandhaltungsarbeiten müssen von einem zugelassenen Fachmann ausgeführt werden.

Fragen

Wenn Sie Fragen zu Ihrem Produkt, zu Teilen, Zubehör oder den autorisierten Servicestellen haben, besuchen Sie bitte www.thetford.com.

Wenn Sie ein autorisiertes lokales Servicezentrum in Ihrem Land kontaktieren, geben Sie bitte Einzelheiten zum Modell sowie die Seriennummer und das Kaufdatum an. Das Typenschild befindet sich am Sockel der Toilette und unter dem Urintank.



Bitte beachten Sie, dass der SK220-Trenntoiletten-Bausatz keinen neuen Aufkleber enthält. Der vorhandene Aufkleber für die C220-Serie bleibt auf dem Gerät. Der Aufkleber auf der Unterseite des Urintanks weist darauf hin, dass es sich um eine Trenntoilette handelt, und kann bei der Kontaktaufnahme mit Ihrem Händler oder Kundendienst verwendet werden.

Toilettenaufkleber

Urintankaufkleber



Garantie

Unsere Garantiebedingungen finden Sie auf www.thetford.com.

Konformitätserklärung

Thetford erklärt hiermit, dass dieses Produkt mit den wesentlichen Anforderungen und anderen relevanten Bestimmungen der anwendbaren Richtlinien und Normen übereinstimmt. Eine Kopie der Konformitätserklärung findet sich auf www.thetford.com.

EUROPEAN HEADQUARTERS

Thetford B.V.
P.O. Box 169
4870 AD Etten-Leur
The Netherlands

T +31 76 504 22 00
F +31 76 504 23 00
E info@thetford.eu

UNITED KINGDOM

Thetford Ltd.
Unit 6
Brookfields Way
Manvers, Rotherham
S63 5DL, England
United Kingdom

T +44 844 997 1960
F +44 844 997 1961
E infogb@thetford.eu

GERMANY

Thetford GmbH
Schallbruch 14
D-42781 Haan
Deutschland

T +49 2129 94250
F +49 2129 942525
E infod@thetford.eu

FRANCE

Thetford S.A.R.L.
Bâtiment Le Louisiane
10, Chaussée Jules César
95520 Osny
France

T +33 1 30 37 58 23
F not available
E infof@thetford.eu

ITALY

Thetford Italy c/o Tecma s.r.l.
Via Flaminia
Loc. Castel delle Formiche
05030 Otricoli (TR)
Italia

T +39 0744 709071
F +39 0744 719833
E infoi@thetford.eu

SPAIN AND PORTUGAL

Mercè Grau Solà
Agente para España y Portugal
C/ Castellet, 36 bxs 2a
08800-Vilanova i la Geltrú
Barcelona
España

T +34 938 154 389
F not available
E infosp@thetford.eu

SCANDINAVIA

Thetford Scandinavia
Bangatan 6
521 43 Falköping
Sverige

T +46 31 336 35 80
F not available
E infos@thetford.eu

AUSTRALIA

Thetford Australia Pty. Ltd.
130-132 Freight Drive
Somerton VIC 3062
Australia

T +61 3 9358 0700
F not available
E infoaus@thetford.com.au
www.thetford.com.au

CHINA

Thetford China
Rm. 1207, Coastal Building
(East Block)
Haide 3rd Road, Nanshan District
Shenzen, 518054
China

T +86 755 8627 1393
F +86 755 8627 1673
E info@thetford.cn
www.thetford.cn