

THETFORD



**MANUEL D'UTILISATION
TOILETTES À SÉPARATION
ET KIT DE CONVERSION
Séries S260 et SK260**

FR

Traduction du manuel d'utilisation original

Table des matières

1	Avis de non-responsabilité.....	2
2	Introduction.....	3
3	Sécurité.....	3
4	Composants principaux.....	4
5	Avant utilisation.....	5
6	Utilisation des toilettes.....	8
7	Entretien et nettoyage.....	9
8	Caractéristiques techniques.....	11
9	Entretien & Questions.....	11
10	Mise au rebut.....	13

1. Avis de non-responsabilité

Informations importantes

1. Cet appareil n'est pas destiné à être utilisé par des personnes (y compris des enfants) dont les capacités physiques, sensorielles ou mentales sont limitées ou ne possédant ni l'expérience ni les connaissances nécessaires, sauf s'ils font l'objet d'une supervision ou ont reçu des instructions concernant l'utilisation de l'appareil de la part d'une personne responsable, de sorte à assurer leur sécurité. Les enfants doivent être surveillés afin de s'assurer qu'ils ne jouent pas avec l'appareil.
2. Ne jetez pas non plus de cigarette allumée ou autre matériau brûlant dans les toilettes.
3. Ce produit doit uniquement être alimenté à très basse tension de sécurité (SELV) conformément au marquage sur l'appareil.
4. Si le cordon d'alimentation est endommagé, il doit être remplacé par un cordon ou un ensemble spécial disponible auprès du fabricant ou de son agent de service.

2. Introduction

Informations générales

Ce manuel est destiné à l'utilisation de votre système de toilettes Thetford . Ce manuel concerne les modèles suivants : toilettes S260-S, S260-CS et modèles avec kit de conversion pour toilettes SK260.

Lisez les informations relatives à l'utilisation et à l'entretien du système de toilettes ainsi que les instructions de sécurité avant de poursuivre. Ce manuel vous permettra d'utiliser le système de toilettes de façon sécurisée et optimisée. Conservez ce manuel afin de pouvoir vous y référer ultérieurement.

Ce document est la version 212063/0226-V01 du manuel d'utilisation. Nous appliquons une politique d'amélioration et de développement continu. Les spécifications et les illustrations peuvent être modifiées après publication. Pour obtenir la version la plus récente, consultez le site www.thetford.com.

Pour plus d'informations sur votre produit, y compris pour les consignes d'installation, les détails techniques, le dépannage, les vidéos de réparation et les pièces détachées, veuillez consulter la page de service à l'adresse suivante www.thetford.com.

Symboles

Les symboles suivants peuvent être utilisés dans ce manuel :



Mise en garde. Risque de graves blessures et/ou dommages.



Prudence Risque de blessures et/ou de dommages modéré(e)s.



Attention. Informations importantes.



Remarque. Informations supplémentaires.



Conseil Vidéo. Un tutoriel vidéo est également disponible.

3. Sécurité

Informations générales



Risque de blessures graves par brûlures, explosion, pincement, électrocution, suffocation et empoisonnement ou risque de dommages au niveau du produit

- Ne pas modifier cet appareil, à moins que la modification ne soit autorisée et réalisée par le fabricant ou son agent.

- Pour éviter un dégât des eaux dans votre caravane ou votre camping-car, ne voyagez pas avec un réservoir à matières rempli à plus des 3/4. Cela pourrait provoquer une fuite à travers le système d'évent.
- Ne forcez jamais si vous ne pouvez pas remettre le réservoir à urine facilement en place. S'il est bloqué, vérifiez toujours si la poignée du robinet du réservoir à urine est en position fermée.



Les toilettes peuvent supporter une charge maximum de 120 kg. Assurez-vous de ne pas surcharger les toilettes.

4. Composants principaux

Vue d'ensemble des séries S260 et SK260

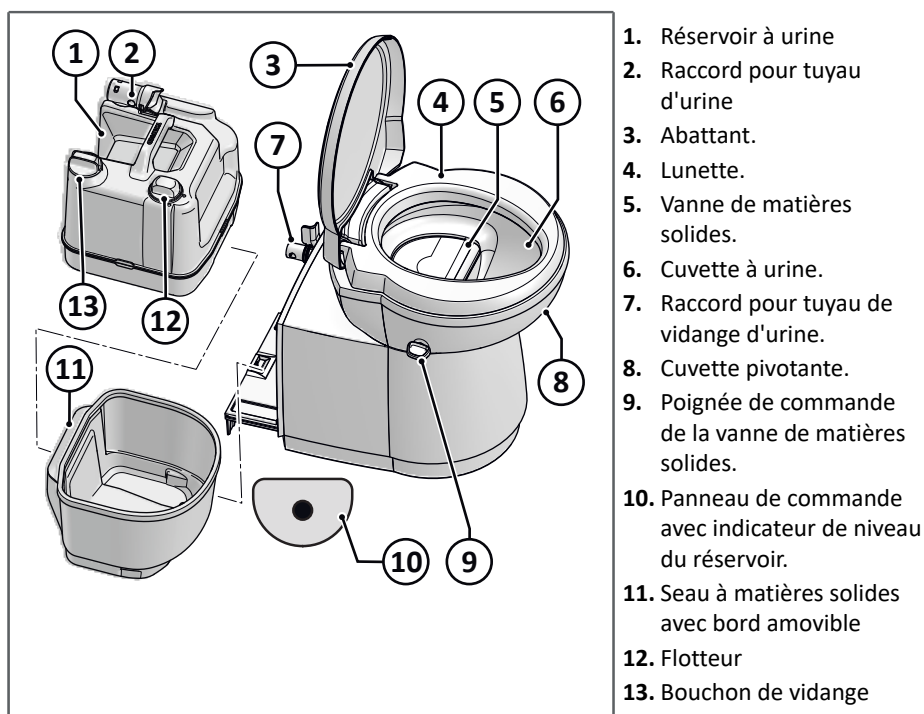

Les toilettes à séparation ne sont pas connectées aux égouts. Ces toilettes disposent d'un réservoir à urine et d'un seau à matières solides, que vous devez vider lorsqu'ils sont pleins.

5. Avant utilisation



Lisez d'abord les instructions qui figurent au chapitre *Sécurité*.

Avant d'utiliser l'appareil :

- Assurez-vous que tous les matériaux d'emballage ont été enlevés.
- Nettoyez l'appareil avec le produit Bathroom Cleaner de Thetford ou de l'eau chaude et un détergent ménager, et essuyez-le soigneusement à l'aide d'un chiffon doux.

Préparation des toilettes à séparation

Seau à matières solides et réservoir à urine

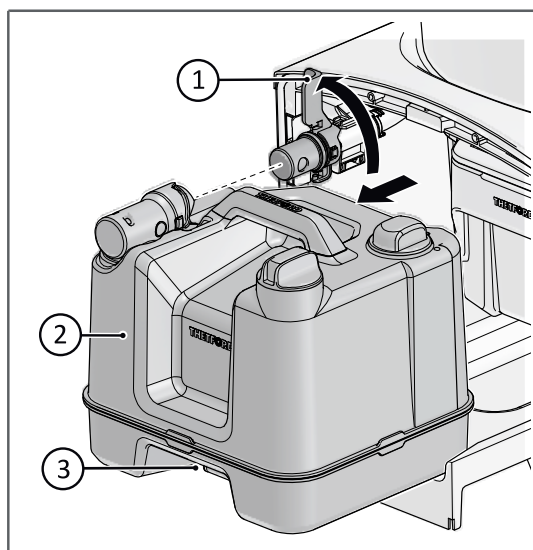

- Ouvrez le portillon de service.
- Tournez la poignée du robinet (1) dans le sens inverse des aiguilles d'une montre, jusqu'à ce qu'elle soit orientée vers le haut.
- Soulevez le clip de verrouillage du réservoir (3)
- Retirez le réservoir à urine (2).

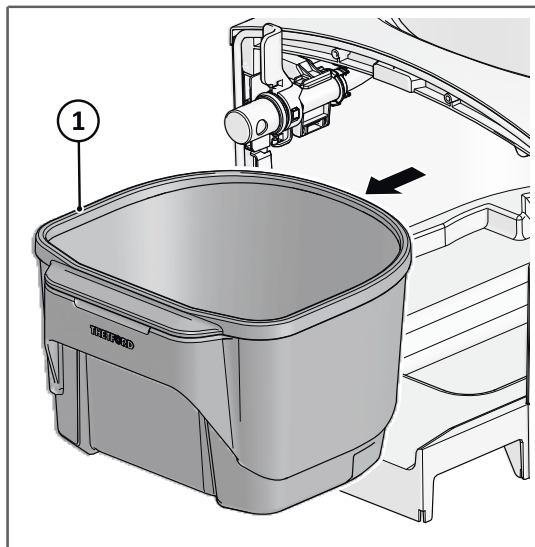

- Veillez à ce que la vanne des matières solides qui se trouve dans la cuvette soit fermée.
- Sortez le seau à matières solides en le faisant glisser.

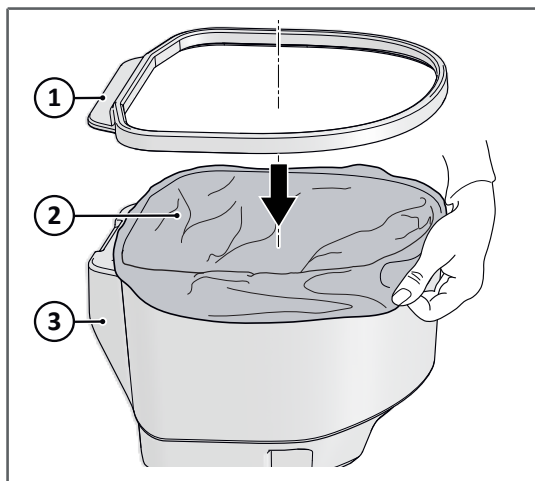

- Soulevez le bord vert (1) du seau à matières solides.
- Placez un Separation Toilet Waste Bag de Thetford (2) dans le seau à matières solides.
- Remplacez le bord sur le seau à matières solides (3), en maintenant le sac en place.
- Remettez le seau à matières solides en position.



Thetford conseille d'utiliser le produit Separation Toilet Drying Agent après chaque utilisation du seau à matières solides. Veuillez vous référer au mode d'emploi de ce produit pour connaître le dosage.



Astuce : Si vous le souhaitez, vous pouvez saupoudrer 300 ml (une grande tasse à café) de sciure de bois au fond du sac avant la première utilisation.

Réservoir à urine

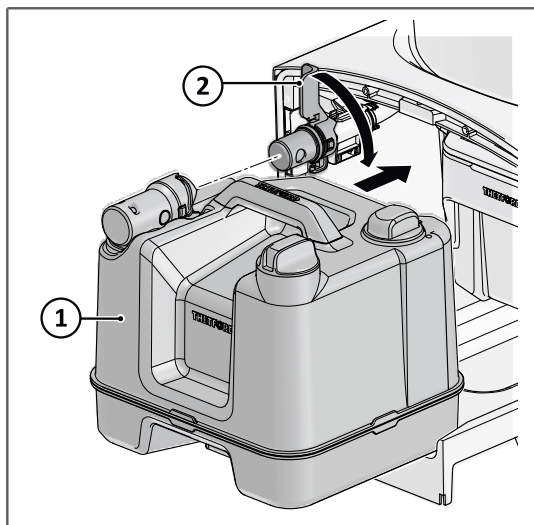

- Vérifiez que le bouchon de vidange est fermé.
- Remettez le réservoir à urine en place en le faisant glisser (1).
- Tournez la poignée du robinet (2) dans le sens des aiguilles d'une montre jusqu'à la position horizontale pour verrouiller le réservoir en place et ouvrez le robinet

Consommable



Une fois le réservoir à urine en place et en position verrouillée :

- Versez doucement le produit Urine Tank Fresh (1) non dilué dans la section d'urine, en visant l'orifice de vidange.



Veillez vous référer au mode d'emploi de ce produit pour connaître le dosage.



Thetford conseille d'utiliser le produit Urine Tank Fresh.



Les additifs écologiques pour toilettes de Thetford peuvent être vidés en toute sécurité dans une fosse septique ou de petits systèmes biologiques dans les campings.

6. Utilisation des toilettes



Lisez d'abord les instructions qui figurent au chapitre *Sécurité*.



Voir *Composants principaux* pour une vue d'ensemble des dispositifs de commande.

Rotation

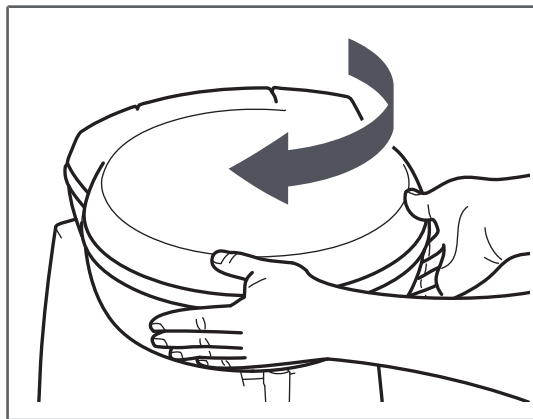

- Fermez l'abattant et faites pivoter la cuvette à deux mains dans la position souhaitée (max. 90 degrés vers la gauche et vers la droite par rapport à la position droite).

Section Matières solides

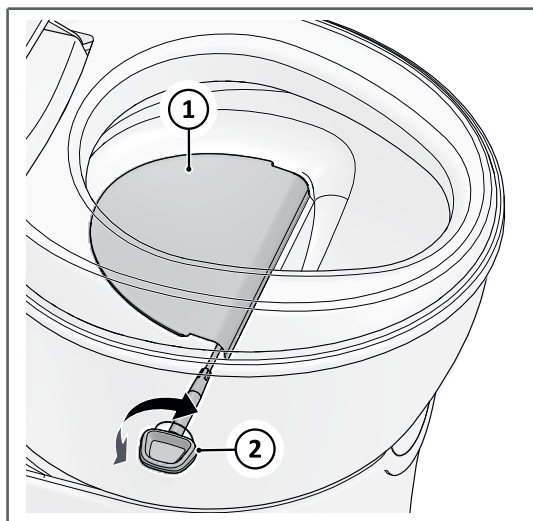

- Tournez la poignée de commande de la vanne des matières solides (2) dans le sens inverse des aiguilles d'une montre pour ouvrir le couvercle (1) et dans le sens des aiguilles d'une montre pour le fermer.
- Fermez toujours complètement le couvercle après utilisation.



Thetford conseille d'utiliser le produit Separation Toilet Drying Agent après chaque utilisation du seau à matières solides. Veuillez vous référer au mode d'emploi de ce produit pour connaître le dosage.

Section Urine



- Pour nettoyer la partie réservée à l'urine après utilisation, Thetford conseille d'utiliser le nettoyant pour cuvette Thetford.

Pendant la conduite



Pour éviter que les eaux usées ne se déversent dans votre caravane ou votre camping-car, ne voyagez pas avec un réservoir à urine rempli à plus des 3/4.

7. Entretien et nettoyage



Lisez d'abord les instructions qui figurent au chapitre *Sécurité*.

Informations générales

Thetford vous recommande de nettoyer régulièrement vos toilettes pour empêcher le dépôt de calcaire et garantir une hygiène optimale.

- Éliminez toujours immédiatement tout liquide renversé ou tout ce qui présente un risque de contamination avec le produit Bathroom Cleaner de Thetford ou un nettoyant ménager doux et un chiffon doux.
- Nettoyez l'intérieur de la cuvette avec le produit Toilet Bowl Cleaner de Thetford et une brosse douce.
- Nettoyez l'extérieur de la cuvette avec le produit Bathroom Cleaner de Thetford.
- Retirez la lunette et l'abattant pour nettoyer complètement vos toilettes. Pour ce faire, poussez la lunette et l'abattant ensemble vers la droite, puis soulevez-les.



N'utilisez jamais de produits ménagers pour nettoyer vos toilettes. Ils peuvent en effet endommager les joints et autres composants des toilettes de manière irréversible. Par exemple, l'utilisation de javel liquide peut causer une décoloration.

- Utilisez le nettoyant Urine Tank Cleaner de Thetford 2 à 3 fois par an dans le réservoir à urine pour éliminer les dépôts de calcaire tenaces à l'intérieur du réservoir.

Vidange et nettoyage du réservoir à urine



Vos toilettes sont dotées d'un indicateur de niveau du réservoir à urine (1 niveau). Lorsque le témoin lumineux rouge de l'indicateur de niveau s'allume sur le panneau de commande, le réservoir à matières est plein.

- Suivez les instructions pour retirer le réservoir à urine, comme décrit au chapitre *Avant utilisation*.
- Amenez le réservoir jusqu'à un point de collecte des déchets autorisé.
- Ouvrez le bouchon et videz le réservoir. Voir *Composants principaux* pour connaître l'emplacement des composants.
- Remplissez le réservoir avec $\pm 2-3$ L d'eau et remettez le bouchon de vidange en place.
- Agitez doucement le réservoir pour le nettoyer. Videz-le à nouveau.
- Si vous voulez continuer à utiliser vos toilettes après avoir vidé le réservoir, effectuez de nouveau la préparation de ce dernier. Voir *Avant utilisation* pour le mode d'emploi.

Vidange du seau à matières solides



Vos toilettes ne disposent pas d'indicateur de niveau pour le seau à matières solides. Seule une inspection visuelle vous permet de vérifier le niveau de remplissage du seau.

- Suivez les instructions pour retirer le réservoir à urine et le seau à matières solides, comme décrit au chapitre *Avant utilisation*.
- Fermez le sac et amenez-le dans un point de collecte des déchets autorisé.
- Si vous voulez continuer à utiliser vos toilettes après avoir vidé le seau à matières solides, effectuez de nouveau la préparation de ce dernier. Voir *Avant utilisation* pour le mode d'emploi.

Stockage

Si vous n'utilisez pas les toilettes pendant une période prolongée, nous vous recommandons d'entretenir vos toilettes avant de les stocker :

- Avant de vider le réservoir à urine, versez une ou plusieurs tasses d'eau dans la cuvette pour rincer le tuyau d'urine.
- Utilisez le produit Toilet Bowl Cleaner de Thetford pour bien rincer la cuvette et le tuyau.
- Videz le réservoir à urine et nettoyez-le.

- Videz le seau à matières solides et nettoyez-le.
- Nettoyez et séchez minutieusement l'ensemble des toilettes.
- Assurez la ventilation du réservoir à urine et du tuyau :
 - Remettez le réservoir à urine en place, en veillant à ce que le robinet du tuyau d'urine soit en position horizontale verrouillée (ouverte).
 - Desserrez ou retirez le bouchon de vidange du réservoir.
 - Sinon : Une fois le réservoir à urine retiré, tournez le robinet en position horizontale. Retirez le bouchon de vidange du réservoir à urine et rangez-le ailleurs.

8. Caractéristiques techniques

Tableau 1 : Dimensions, poids et capacité

Dimensions	S260-S			S260-CS		
	H	W	D	H	W	D
mm	487	401	603	540	419	607
Poids à vide	5,9 kg			6,7 kg		
Capacité du réservoir à urine	7,5 L					
Capacité du seau à matières solides	7,1 L					

9. Entretien & Questions



Lisez d'abord les instructions qui figurent au chapitre *Sécurité*.

Entretien



Toutes les interventions sur l'équipement doivent être effectuées par une personne compétente et agréée.

Problème	Cause possible	Solution
Fuites du joint d'étanchéité du tuyau d'urine	Le joint est sec	Vaporisez le joint avec du lubrifiant pour joint

Problème	Cause possible	Solution
	Le joint est usé	Remplacez le joint
L'indication de niveau ne fonctionne pas	Réservoir mal positionné Flotteur mal positionné Interrupteur mal positionné	Repositionnez le réservoir à matières Repositionnez le flotteur Testez l'interrupteur
Impossible de fermer le connecteur	Réservoir mal positionné	Repositionnez le réservoir à matières

Questions

Si vous avez des questions concernant votre produit, les pièces, les accessoires ou les centres de service agréés, consultez le site Web www.thetford.com.

Si vous contactez un revendeur local agréé dans votre pays, indiquez le modèle et le numéro de série du produit, ainsi que la date d'achat. La plaque signalétique se trouve sur la base des toilettes et sous le réservoir à urine.

Étiquette des toilettes

Étiquette du réservoir à urine



Garantie

Veuillez consulter les conditions de notre clause de garantie sur www.thetford.com.

Déclaration de conformité

Thetford déclare par la présente que ce produit est conforme aux exigences essentielles et aux autres dispositions pertinentes des directives et normes applicables. Vous pouvez consulter la Déclaration de conformité à l'adresse www.thetford.com

10. Mise au rebut



Votre produit a été conçu et fabriqué avec des matériaux et des composants de grande qualité, qui peuvent être recyclés et réutilisés. Une fois votre produit en fin de vie, mettez le produit au rebut dans le respect de la réglementation locale. **NE PAS** le jeter pas avec les déchets ménagers classiques. La mise au rebut appropriée de votre ancien produit permettra de prévenir d'éventuelles conséquences dommageables pour l'environnement et la santé.

EUROPEAN HEADQUARTERS

Thetford B.V.
P.O. Box 169
4870 AD Etten-Leur
The Netherlands

T +31 76 504 22 00
F +31 76 504 23 00
E info@thetford.eu

UNITED KINGDOM

Thetford Ltd.
Unit 6
Brookfields Way
Manvers, Rotherham
S63 5DL, England
United Kingdom

T +44 844 997 1960
F +44 844 997 1961
E info@thetford.eu

GERMANY

Thetford GmbH
Schallbruch 14
D-42781 Haan
Deutschland

T +49 2129 94250
F +49 2129 942525
E info@thetford.eu

FRANCE

Thetford S.A.R.L.
Bâtiment Le Louisiane
10, Chaussée Jules César
95520 Osny
France

T +33 1 30 37 58 23
F not available
E info@thetford.eu

ITALY

Thetford Italy c/o Tecma s.r.l.
Via Flaminia
Loc. Castel delle Formiche
05030 Otricoli (TR)
Italia

T +39 0744 709071
F +39 0744 719833
E info@thetford.eu

SPAIN AND PORTUGAL

Mercè Grau Solà
Agente para España y Portugal
C/ Castellet, 36 bxs 2a
08800-Vilanova i la Geltrú
Barcelona
España

T +34 938 154 389
F not available
E info@thetford.eu

SCANDINAVIA

Thetford Scandinavia
Bangatan 6
521 43 Falköping
Sverige

T +46 31 336 35 80
F not available
E info@thetford.eu

AUSTRALIA

Thetford Australia Pty. Ltd.
130-132 Freight Drive
Somerton VIC 3062
Australia

T +61 3 9358 0700
F not available
E info@thetford.com.au
www.thetford.com.au

CHINA

Thetford China
Rm. 1207, Coastal Building
(East Block)
Haide 3rd Road, Nanshan District
Shenzen, 518054
China

T +86 755 8627 1393
F +86 755 8627 1673
E info@thetford.cn
www.thetford.cn