

Permanent RV Toilet Owner's Manual

Manuale d'uso della toilette fissa per camper 고정형 RV 변기 사용 설명서



Aqua-Magic VI



Bravura



Aqua-Magic Residence



Aqua-Magic Style II



Aqua Magic Style Plus
China Bowl

Record Your Product ID Information

See Parts page for location of Product ID/serial number labels.

Model: _____
Part No.: _____
Code: _____



Removal of Product ID/serial number label can void your warranty.

Registra le tue informazioni di identificazione del prodotto

Consultare la pagina Parti per la posizione delle etichette con ID prodotto/numero di serie.

Modello: _____
Parte n°: _____
Codice: _____



La rimozione dell'etichetta con ID prodotto/numero di serie può invalidare la garanzia.



제품 식별 정보를 기록해 두십시오







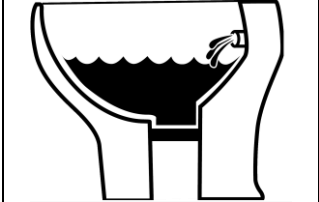
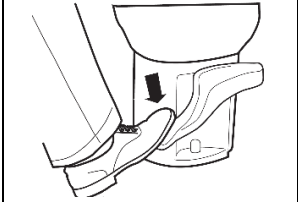
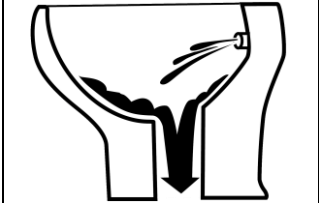

제품 ID/시리얼 번호 라벨의 위치는 부품 페이지를 참조하십시오.



모델: _____
부품 번호: _____
코드: _____



제품 ID/시리얼 번호 라벨을 제거할 경우 보증이 무효화될 수 있습니다.

OPERATION	FUNZIONAMENTO	작동 방법
<p>To add water, press pedal halfway.</p> <p>Per aggiungere acqua, premere il pedale a metà.</p> <p>물 채우기: 페달을 절반만 누르십시오.</p>	<p>Fig. 1 / 그림 1</p> 	
<p>To flush, press pedal all the way.</p> <p>Per sciacquare, premere il pedale fino in fondo.</p> <p>물 내리기: 페달을 끝까지 누르십시오.</p>		



CLEANING	CLEANING	세척
<p> To avoid damage, DO NOT use Petroleum based products. DO NOT USE SCOURING POWDERS, ACIDS OR CONCENTRATED CLEANERS, WHICH CAN DAMAGE SUR-FACES, PLASTIC PARTS AND RUBBER SEALS. FAILURE TO DO SO CAN VOID YOUR WARRANTY.</p> <p> Recommendation: Use Thetford Aqua-Clean™ non-abrasive cleaner with a soft-bristle, non-abrasive bowl brush, sponge or soft cloth.</p> <p> This toilet was designed to be compatible with Thetford brand holding tank deodorants.</p>	<p> Per evitare danni, NON utilizzare prodotti a base di petrolio. NON UTILIZZARE POLVERI ABRASIVE, ACIDI O DETERGENTI CONCENTRATI, CHE POSSONO DANNEGGIARE SUPERFICI, PARTI IN PLASTICA E GUARNIZIONI IN GOMMA. CIÒ POTREBBE INVALIDARE LA GARANZIA.</p> <p> Si consiglia di: Utilizzare il detergente non abrasivo Thetford Aqua-Clean™ con una spazzola a setole morbide non abrasiva, una spugna o un panno morbido.</p> <p> Questa toilette è stata progettata per essere compatibile con i deodoranti per serbatoi di scarico Thetford.</p>	<p> 손상을 방지하기 위해 석유 기반 제품을 사용하지 마십시오. 수세미 가루, 산성 물질 또는 고농축 세정제를 사용하지 마십시오. 표면, 플라스틱 부품 및 고무 씬이 손상될 수 있으며, 보증이 무효화될 수 있습니다.</p> <p>관리</p> <p> 권장 사항: 부드러운 솔, 스펀지 또는 부드러운 천과 함께 Thetford Aqua-Clean™ 비연마성 세정제를 사용하십시오.</p> <p> 이 변기는 Thetford 브랜드 오물 탱크 탈취제와 호환되도록 설계되었습니다.</p>

WINTERIZING	PREPARAZIONE PER L'INVERNO	동파 방지
<p> To avoid damage, when using air pressure to blow water from lines, be sure toilet valve is open.</p> <p>If water is frozen in the toilet, do not attempt to flush until ice thaws.</p> <p>Use RV (potable) antifreeze only. Never use automotive type antifreeze.</p> <ol style="list-style-type: none"> 1. Turn off RV's water supply. 2. Drain toilet bowl. 3. Disconnect supply line at water valve. 4. Completely drain the toilet's water supply line. 5. Add antifreeze solution and 1/4 bottle of Thetford's Toilet Seal Lubricant and Conditioners to toilet bowl. 	<p> Per evitare danni quando si utilizza l'aria compressa per soffiare l'acqua dalle tubature, assicurarsi che la valvola della toilette sia aperta.</p> <p>Se nella toilette è presente acqua congelata, non tentare di sciacquare fino a quando il ghiaccio non si scongela.</p> <p>Utilizzare solo antigelo per camper (potabile). Non utilizzare mai antigelo per automobili.</p> <ol style="list-style-type: none"> 1. Spegnere l'alimentazione dell'acqua del camper. 2. Scaricare il vaso della toilette. 3. Scollegare la linea di alimentazione dalla valvola dell'acqua. 4. Accertarsi di scaricare completamente la toilette. 	<p> 손상 방지를 위해, 공기압으로 배관의 물을 빼낼 때 반드시 변기 밸브를 열어두십시오.</p> <p>변기 내부의 물이 얼었다면 녹을 때까지 물을 내리지 마십시오.</p> <p>반드시 RV용(음용 가능) 부동액만 사용하십시오. 자동차용 부동액은 절대로 사용하지 마십시오.</p> <ol style="list-style-type: none"> 1. RV의 급수를 차단하십시오. 2. 변기 볼의 물을 뺍니다.

	<p>5. Aggiungere la soluzione antigelo e 1/4 di flacone di lubrificante e balsamo per toilette Thetford's Toilet Seal Lubricant and Conditioners alla toilette.</p>	<p>3. 워터 밸브에서 급수 라인을 분리합니다. 4. 변기의 급수 라인을 완전히 비웁니다. 5. 5) 변기 볼에 부동액 용액과 Thetford 변기 씰 윤활제 및 컨디셔너 1/4병을 넣습니다.</p>
--	---	--

TROUBLESHOOTING	RISOLUZIONE DEI PROBLEMI	변기에 물이 고이지 않음
<p>1. Back of toilet: check water supply line connection at water valve. Secure or tighten as necessary. If leak persists from water valve, replace. 2. Vacuum breaker leaks while flushing: replace Vacuum Breaker or water module, depending on model. 3. Between closet flange and toilet: check flange nuts for tightness. If leak continues, remove toilet and check flange height. Use Thetford spacers to adjust, if necessary, to 7/16" above floor. Replace flange seal.</p>	<p>1. Retro della toilette: controllare il collegamento delle tubature dell'acqua alla valvola dell'acqua. Fissare o serrare se necessario. Se la perdita dalla valvola dell'acqua persiste, sostituire la valvola. 2. La valvola rompivuoto perde durante il risciacquo: sostituire il rompivuoto o il modulo dell'acqua, a seconda del modello. 3. Tra la flangia e la toilette: controllare che i dadi della flangia siano serrati. Se la perdita continua, rimuovere la toilette e controllare l'altezza della flangia. Utilizzare i distanziatori Thetford per regolare, se necessario, a 11 mm dal pavimento. Sostituire la guarnizione della flangia.</p>	<p>1. 변기 뒤쪽 누수: 워터 밸브의 급수 라인 연결 상태를 점검합니다. 필요시 고정하거나 조입니다. 누수가 지속되면 밸브를 교체하십시오. 2. 물 내릴 때 진공 차단기 누수: 모델에 따라 진공 차단기 또는 워터 모듈을 교체하십시오. 3. 3. 플랜지와 변기 사이 누수: 플랜지 너트가 조임 상태를 확인합니다. 누수가 계속되면 변기를 제거하고 플랜지 높이를 확인하십시오. 바닥 위 7/16인치가 적당하며, 필요시 Thetford 스페이서를 사용하여 조정합니다. 플랜지 씰을 교체하십시오.</p>

TOILET DOES NOT HOLD WATER	LA TOILETTE NON TRATTIENE L'ACQUA	변기에 물이 고이지 않음
<p>Thetford Premium RV Slide-Out Rubber Seal Conditioner often corrects leaks. 1. Check for and remove any debris from blade/ball seal track. 2. Check blade/ball seal compression with mechanism. If blade/ball seal is worn, replace.</p>	<p>Il balsamo per guarnizioni Thetford Premium RV Slide-Out Rubber Seal Conditioner spesso è in grado di correggere le perdite. 1. Controllare e rimuovere eventuali detriti dal cingolo di tenuta della lamella/sfera. 2. Controllare la compressione della guarnizione lamellare/a sfera con il meccanismo. Se la guarnizione lamellare/a sfera è usurata, sostituirla.</p>	<p>Thetford Premium RV 슬라이드 아웃 고무 씰 컨디셔너를 사용하면 누수 문제가 해결되는 경우가 많습니다. 1. 블레이드/볼 씰 트랙에 이물질이 있는지 확인하고 제거하십시오. 2. 블레이드/볼 씰의 압착 상태를 확인합니다. 블레이드/볼 씰이 마모되었다면 교체하십시오.</p>

DIFFICULT PEDAL OPERATION	FUNZIONAMENTO DIFFICOLTOSO DEL PEDALE	페달 작동이 뻣뻣함
<p>Use Thetford Toilet Seal Lubricant and Conditioner on blade/ball to improve operation. To avoid damage, do not use petroleum-based lubricants.</p> 	<p>Utilizzare il lubrificante e balsamo Thetford Toilet Seal Lubricant and Conditioner sulla guarnizione lamellare/a sfera per migliorare il funzionamento. Per evitare danni, non utilizzare prodotti a base di petrolio.</p> 	<p>작동을 부드럽게 하려면 블레이드/볼에 Thetford 변기 씰 윤활제 및 컨디셔너를 사용하십시오. 손상 방지를 위해, 석유 기반 윤활유를 사용하지 마십시오.</p> 

POOR FLUSH	SCARICO INSUFFICIENTE	수세력이 약함
<ul style="list-style-type: none"> • Pedal levers must be held fully open during flush. • A good flush should be obtained within two to three seconds. • If problem persists, remove the water supply line and check flow rate. The flow rate should be at least 2.5 gallons per minute. 	<ul style="list-style-type: none"> • Le leve del pedale devono essere tenute completamente aperte durante lo scarico. • Uno scarico sufficiente dovrebbe verificarsi entro due o tre secondi. • Se il problema persiste, rimuovere la linea di alimentazione dell'acqua e controllare la portata. La portata deve essere di almeno 9,5 litri al minuto. 	<ul style="list-style-type: none"> • 물을 내리는 동안 페달 레버를 완전히 열고 있어야 합니다. • 보통 2~3초 이내에 제대로 물이 내려가야 합니다. • 문제가 지속되면 급수 라인을 분리하여 유량을 확인하십시오. 유량은 분당 최소 2.5갤런이어야 합니다.

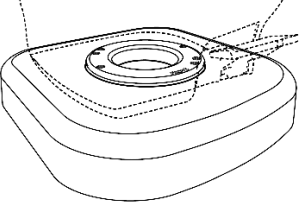
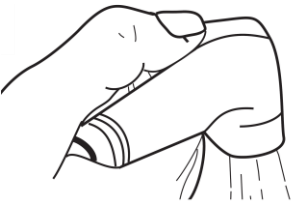
OPTIONS	OPZIONI	옵션
	Thetford Toilet Riser <ul style="list-style-type: none"> • Increases comfort • Raises toilet 2.5 inches Fits all Aqua-Magics and Bravura	Rialzo per toilette Thetford <ul style="list-style-type: none"> • Aumenta il comfort • Solleva la toilette di 6 cm Compatibile con tutti i modelli Aqua-Magics e Bravura
	Hand Spray Easy attachment to existing water valve (Bravura, Aqua-Magic VI, Aqua-Magic Style & Aqua-Magic Residence Only).	Spray manuale Facile da fissare alla valvola dell'acqua esistente (solo per i modelli Bravura, Aqua-Magic VI, Aqua-Magic Style e Aqua-Magic Residence).
		Thetford 변기 라이저 <ul style="list-style-type: none"> • 더욱 편안한 사용감 제공 • 변기 높이를 2.5인치 높여줍니다. 모든 Aqua-Magics 및 Bravura 모델에 설치 가능
		핸드 스프레이 기존 워터 밸브에 간편하게 장착 가능 (Bravura, Aqua-Magic VI, Aqua-Magic Style 및 Aqua-Magic Residence 모델에만 해당)

Questions?	DOMANDE?	문의 사항
For parts and/or service, contact a local Thetford Certified Service Center (CSC) or an RV Dealer. For warranty issues or more information, call Thetford's Customer Service Department. When you call, please have available: <ul style="list-style-type: none"> • Your name and address • The toilet model and serial number from ID labels • A brief description of the problem • Proof of date of purchase 	Per componenti e/o assistenza, contattare un centro di assistenza certificato (CSC) Thetford locale o un rivenditore di camper. Per problemi relativi alla garanzia o ulteriori informazioni, contattare il Servizio Clienti di Thetford. Per la chiamata, tenere a portata di mano: <ul style="list-style-type: none"> • Il vostro nome e indirizzo • Il modello della toilette e il numero di serie indicati sulla targhetta dati • Una breve descrizione del problema • Prova della data di acquisto 	부품 구입 및/또는 서비스가 필요하신 경우, 현지 Thetford 인증 서비스 센터(CSC) 또는 RV 대리점에 문의하십시오. 보증 문제 또는 추가 정보가 필요한 경우, 아래의 Thetford 고객 서비스 부서로 연락주시기 바랍니다. 전화 문의 시 다음 정보를 미리 준비해 주시기 바랍니다. <ul style="list-style-type: none"> • 귀하의 성함과 주소 • ID 라벨에 기재된 변기 모델명 및 시리얼 번호 • 문제 상황에 대한 간략한 설명 • 구입 날짜 증빙 서류

INSTALLATION	INSTALLAZIONE	문의설치
---------------------	----------------------	-------------

Fig. 2/그림 2:

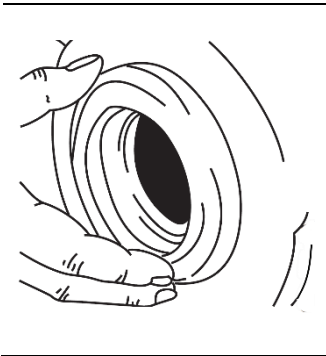

Bolt pattern 1 /
Disposizione dei bulloni
1 /

볼트 패턴1:

Bolt pattern 1,2,3 /
Disposizione dei bulloni
1,2,3 /

볼트 패턴1, 2, 3:

Fig. 3/그림 3:

Bolt pattern / Disposizione dei
bulloni / 볼트 패턴

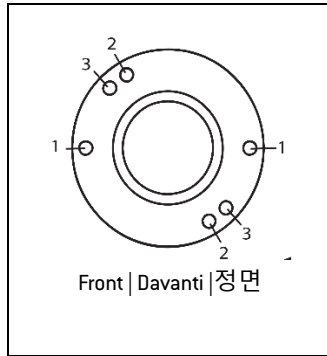

Aqua-Magic VI/ Bravura/ Residence/ Style

Bravura –
if replacing a Starlite/Galaxy /
se si sostituisce Starlite/Galaxy /

Starlite/Galaxy 모델을 교체하는 경우

Fig. 4/그림 4:

Bravura

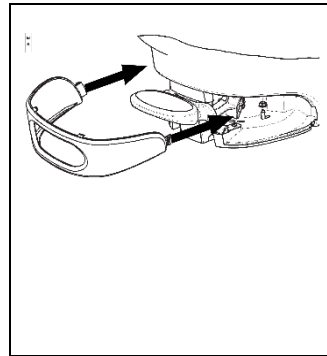
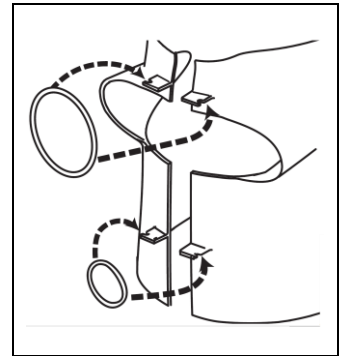

Fig. 5/그림 5:

Style Plus



DIMENSIONS

DIMENSIONI

크기

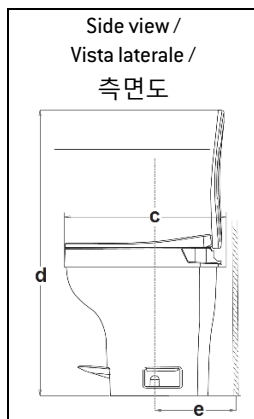
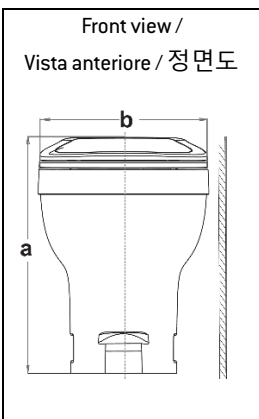

	Aqua-Magic VI		Bravura		Aqua-Magic Residence, Style II	
	High Alto 하이	Low Basso 로우	High Alto 하이	Low Basso 로우	High Alto 하이	Low Basso 로우
a	51,8 cm	40,07 cm	45,4 cm	35,6 cm	49,5 cm	35,6 cm
b	38,02 cm		42,1 cm		38,9 cm	
c	45,32 cm	45,32 cm	51,3 cm	51,3 cm	50,3 cm	50,3 cm
d	87 cm	75,3 cm	87,3 cm	77,5 cm	86,6 cm	72,6 cm
e	19,3 cm*		27,9 cm		24,1 cm	

* Minimum distance / Distanza minima / 최소 거리.

<p>Required Tools:</p> <ul style="list-style-type: none"> Adjustable wrench 1/2" ratchet or box wrench 	<p>If carpeted:</p> <ul style="list-style-type: none"> Carpet cutting tool Marker or chalk 	<p>Plumbing required:</p> <p>For adequate flush, a 3/8" inner diameter water supply line with good flow is required.</p>
<p>Utensili richiesti</p> <ul style="list-style-type: none"> Chiave regolabile Chiave a cricchetto o a tubo da 1/2" 	<p>Con moquette presente:</p> <ul style="list-style-type: none"> Utensile da taglio per moquette Pennarello o gesso 	<p>Tubature necessarie:</p> <p>Per un risciacquo adeguato è necessario predisporre una linea di alimentazione dell'acqua del diametro interno di 3/8" con un buon flusso.</p>
<p>필수 도구:</p> <ul style="list-style-type: none"> 조정 가능 렌치 1/2인치 래칫 또는 박스 렌치 	<p>바닥이 카펫인 경우:</p> <ul style="list-style-type: none"> 카펫 절단 도구 마커 또는 초크 	<p>필요 배관:</p> <p>적절한 수압을 위해 내부 직경 3/8인치의 유량이 좋은 급수 라인이 필요합니다.</p>

INSTALL TOILET	INSTALLARE LA TOILETTE	변기 설치
<ol style="list-style-type: none"> 1. Remove old toilet and closet flange seal. 2. Attach new closet flange seal to new toilet, lip side down (Fig. 2) <ul style="list-style-type: none"> • Style Plus and Bravura ONLY: Remove shroud from base of unit (Figs. 4 & 5). 3. With mounting bolts in place, position toilet over closet flange (Fig. 3). <ul style="list-style-type: none"> • If not carpeted, go to Step 4. • If carpeted, trace around toilet, remove toilet and cut away carpet to expose floor. Carpet beneath pedal may also need to be removed. 4. Tighten nuts until toilet is stable. Do not overtighten. 5. Tighten nuts until toilet is stable. Do not overtighten. <ul style="list-style-type: none"> • Tighten nuts until toilet is stable. Do not overtighten. • Bravura ONLY: Install Shroud (Fig. 4). • Style Plus ONLY: Attach shroud to toilet by depressing pedal and placing the pedal opening over the pedal and pushing it firmly against the base. Press the sides of the shroud to the toilet and attach two o-rings on the hooks to secure it. Make sure to engage dual lock under front of shroud by tapping shroud above pedal (Fig. 5). 	<ol style="list-style-type: none"> 1. Rimuovere la toilette e la vecchia guarnizione della flangia della toilette. 2. Fissare la nuova guarnizione della flangia alla nuova toilette, con il labbro verso il basso (Fig. 2) <ul style="list-style-type: none"> • S0L0 per i modelli Style Plus e Bravura: Rimuovere la protezione dalla base dell'unità (Figg. 4 e 5). 3. Con i bulloni di montaggio in posizione, posizionare la toilette sulla flangia (Fig. 3). <ul style="list-style-type: none"> • In assenza di moquette, saltare al passaggio 4. • In presenza di moquette, tracciare la sagoma intorno alla toilette, rimuovere la toilette e tagliare via la porzione di moquette per esporre il pavimento. Potrebbe anche essere necessario rimuovere la moquette sotto il pedale. 4. Serrare i dadi fino a quando la toilette non è stabile. Non serrare eccessivamente. 5. Serrare i dadi fino a quando la toilette non è stabile. Non serrare eccessivamente. <ul style="list-style-type: none"> • Serrare i dadi fino a quando la toilette non è stabile. Non serrare eccessivamente. • S0L0 Bravura: Installare la protezione (Fig. 4). • S0L0 Style Plus: Fissare la protezione alla toilette premendo il pedale, posizionando l'apertura del pedale sul pedale e spingendola saldamente contro la base. Premere i lati della protezione sulla toilette e fissare due O-Ring sui ganci per mantenerla in posizione. Assicurarsi di innestare il doppio blocco sotto la parte anteriore della protezione toccando la protezione sopra il pedale (Fig. 5). 	<ol style="list-style-type: none"> 1. 기존 변기와 클로젯 플랜지 씬을 제거합니다. 2. 새 클로젯 플랜지 씬을 입술 모양의 돌출된 부분이 아래로 향하도록 새 변기에 부착합니다(그림 2). <ul style="list-style-type: none"> • Style Plus 및 Bravura 모델에만 해당: 본체 베이스에서 슈라우드를 제거합니다(그림 4 & 5). 3. 장착 볼트가 제자리에 있는 상태에서 변기를 클로젯 플랜지 위에 배치합니다(그림 3). <ul style="list-style-type: none"> • 바닥이 카펫이 아닌 경우, 4단계로 이동하십시오. • 바닥이 카펫인 경우, 변기 테두리를 따라 선을 긋고 변기를 치운 뒤, 바닥이 드러나도록 카펫을 잘라냅니다. 페달 아래의 카펫도 제거해야 할 수 있습니다. 4. 변기가 안정될 때까지 너트를 조입니다. 과도하게 조이지 마십시오. 5. 변기가 안정될 때까지 너트를 조입니다. 과도하게 조이지 마십시오. <ul style="list-style-type: none"> • 변기가 안정될 때까지 너트를 조입니다. 과도하게 조이지 마십시오. • Bravura 모델만 해당: 슈라우드를 설치합니다(그림 4). • Style Plus 모델만 해당: 페달을 누른 상태에서 페달 개구부를 페달 위에 맞추고 베이스 쪽으로 단단히 밀어 슈라우드를 부착합니다. 슈라우드 측면을 변기에 누르고 고리에 두 개의 o-링을 걸어 고정합니다. 페달 위쪽을 톡톡 두드려서 슈라우드 전면 하단의 듀얼 락이 맞물리도록 합니다(그림 5).

REMOVE TOILET	RIMUOVERE LA TOILETTE	변기 제거
<p>Follow the installation directions in reverse order. Place towel behind toilet under water connection to catch spill.</p>	<p>Seguire le istruzioni di installazione in ordine inverso. Posizionare un asciugamano dietro alla toilette in corrispondenza dell'attacco dell'acqua per catturare eventuali perdite.</p>	<p>설치 순서의 역순으로 진행하십시오. 물이 옆질러지는 것을 방지하기 위해 변기 뒤쪽 급수 연결부 아래에 수건을 받쳐 놓습니다.</p>

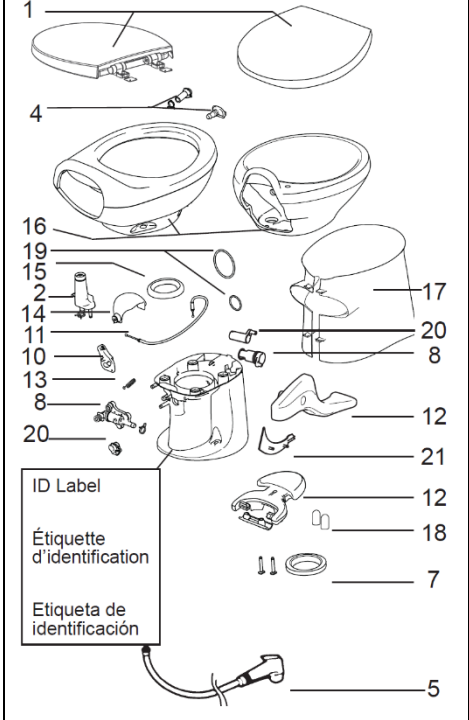
PARTS	COMPONENTI	부품
<p>Aqua-Magic VI</p>  <ol style="list-style-type: none"> 1. Seat and Cover (sold as set only) 2. Vacuum Breaker* 3. Flush Tube 4. Flush Nozzle 5. Hand Spray Kit (Water Saver Option Only) 6. Mechanism Assembly 7. Closet Flange Seal & Bolt Package 8. Water Module/Water Valve 9. Water Valve Link 10. Water Valve Drive Arm 11. Cable Replacement Pkg. 12. Pedal Pkg. 13. Return Spring (Style Plus) 14. Waste Ball 15. Blade Seal 16. Bowl 17. Shroud (specify high or low) 18. Bolt Caps <p>*The Vacuum Breaker Assembly must be replaced if there is a Breaker failure.</p>	<p>Aqua-Magic STYLE PLUS, Aqua-Magic STYLE II, Aqua-Magic Residence</p>  <ol style="list-style-type: none"> 1. Sedile e coperchio (venduti solo come set) 2. Rompivuoto* 3. Tubo dello sciacquone 4. Ugello dello sciacquone 5. Kit spray manuale (solo opzione risparmio idrico) 6. Gruppo meccanismo 7. Pacchetto bulloni e guarnizione flangia 8. Modulo acqua/Valvola dell'acqua 9. Collegamento della valvola dell'acqua 10. Braccio di azionamento della valvola dell'acqua 11. Pacchetto sostituzione cavo 12. Pacchetto pedali 13. Molla di ritorno (Style Plus) 14. Sfera per valvola di scarico 15. Guarnizione lamellare 16. Vaso 17. Protezione (specificare alto o basso) 18. Tappi per bulloni 19. O-Ring della protezione 20. Braccio di azionamento della sfera di scarico 21. Inserto della copertura del pedale <p>*Il gruppo rompivuoto deve essere sostituito in caso di guasto del rompivuoto</p>	<p>Bravura</p>  <ol style="list-style-type: none"> 1. 시트 및 커버(세트로만 판매) 2. 진공 차단기* 3. 플러시 튜브 4. 플러시 노즐 5. 핸드 스프레이 키트(절수 옵션 선택 시에만 해당) 6. 메커니즘 어셈블리 7. 클로젯 플랜지 씰 및 볼트 패키지 8. 워터 모듈/워터 밸브 9. 워터 밸브 링크 10. 워터 밸브 드라이브 암 11. 케이블 교체 패키지 12. 페달 패키지 13. 리턴 스프링 (Style Plus 모델 전용) 14. 웨이트 볼 15. 블레이드 씰 16. 변기 볼 17. 슈라우드 (하이 또는 로우 프로파일 구분 필요) 18. 볼트 캡 19. 슈라우드 O-링 20. 웨이트 볼 드라이브 암 21. 페달 커버 인서트 <p>*진공 차단기 어셈블리는 차단기에 고장이 발생할 경우, 반드시 진공 차단기 어셈블리 전체를 교체해야 합니다.</p>



EUROPEAN HEADQUARTERS

Thetford B.V.
P.O. Box 169
4870 AD Etten-Leur
The Netherlands

T +31 76 504 22 00
F +31 76 504 23 00
E info@thetford.eu

UNITED KINGDOM

Thetford Ltd.
Unit 6
Brookfields Way
Manvers, Rotherham
S63 5DL, England
United Kingdom

T +44 844 997 1960
F +44 844 997 1961
E infogb@thetford.eu

GERMANY

Thetford GmbH
Schallbruch 14
D-42781 Haan
Deutschland

T +49 2129 94250
F +49 2129 942525
E infod@thetford.eu

FRANCE

Thetford S.A.R.L.
Bâtiment Le Louisiane
10, Chaussée Jules César
95520 Osny
France

T +33 1 30 37 58 23
F not available
E infof@thetford.eu

ITALY

Thetford Italy c/o Tecma s.r.l.
Via Flaminia
Loc. Castel delle Formiche
05030 Otricoli (TR)
Italia

T +39 0744 709071
F +39 0744 719833
E infoi@thetford.eu

SPAIN AND PORTUGAL

Mercè Grau Solà
Agente para España y Portugal
C/ Castellet, 36 bxs 2a
08800-Vilanova i la Geltrú
Barcelona
España

T +34 938 154 389
F not available
E infosp@thetford.eu

SCANDINAVIA

Thetford Scandinavia
Bangatan 6
521 43 Falköping
Sverige

T +46 31 336 35 80
F not available
E infos@thetford.eu

AUSTRALIA

Thetford Australia Pty. Ltd.
130-132 Freight Drive
Somerton VIC 3062
Australia

T +61 3 9358 0700
F not available
E infoaus@thetford.com.au
www.thetford.com.au

CHINA

Thetford China
Rm. 1207, Coastal Building
(East Block)
Haide 3rd Road, Nanshan District
Shenzen, 518054
China

T +86 755 8627 1393
F +86 755 8627 1673
E info@thetford.cn