

**THETFORD**



**INSTALLATIONSHANDBUCH**  
**TRENTOILETTE**  
**Serie S220**

DE

# Übersetzung des Original-Installationshandbuchs

## Inhalt

1	Haftungsausschluss.....	2
2	Einleitung.....	3
3	Sicherheit.....	3
4	Wartbarkeit.....	5
5	Bezeichnungscodes, Zeichnungen und Modelle.....	5
6	Technische Spezifikationen.....	6
7	Vor der Installation.....	7
8	Installation.....	11
9	Nach der Installation.....	16
10	Service & Fragen.....	16

## 1. Haftungsausschluss

### Wichtige Informationen

1. Dieses Gerät ist nicht für die Verwendung durch Personen (einschließlich Kinder) mit eingeschränkten körperlichen, sensorischen oder geistigen Fähigkeiten oder mangelnder Erfahrung und Kenntnis vorgesehen, es sei denn, sie werden von einer für ihre Sicherheit verantwortlichen Person beaufsichtigt oder in die Verwendung des Geräts eingewiesen. Kinder sollten beaufsichtigt werden, um sicherzustellen, dass sie nicht mit dem Gerät spielen.
2. Glühende Zigaretten und andere brennende Materialien dürfen nicht in die Toilette geworfen werden.
3. Das Gerät darf nur mit Schutzkleinspannung entsprechend der Kennzeichnung auf dem Gerät versorgt werden.
4. Wenn das Stromkabel beschädigt ist, muss es durch ein spezielles Kabel oder eine spezielle Baugruppe ersetzt werden, die vom Hersteller oder seinem Kundendienstvertreter erhältlich sind.

## 2. Einleitung

### Allgemeines

Dies ist das Installationshandbuch für die Thetford S220-S und S220-CS. Das Handbuch ist für qualifizierte Installateure bestimmt, die Das Toilettensystem in einem Wohnwagen oder Campingbus installieren.

Lesen Sie sich die Informationen und Anweisungen sorgfältig durch und befolgen Sie sie genau, um Das Toilettensystem sicher und sachgerecht zu installieren.

Lesen Sie auch die Warnhinweise in dem Benutzerhandbuch, bevor Sie Das Toilettensystem nach der Installation testen.

Wir lassen uns durch das Prinzip der kontinuierlichen Entwicklung und Verbesserung leiten. Spezifikationen und Illustrationen können sich nach der Veröffentlichung ändern. Dieses Dokument ist die Ausgabe 212064/0226-V01 des Installationshandbuchs.

Die aktuellste Ausgabe finden Sie auf [www.thetford.com](http://www.thetford.com).

Wenn das Gerät nicht in Übereinstimmung mit den nationalen und europäischen Vorschriften, Regeln und Standards installiert wird, führt dies zu einem Erlöschen der Garantie.

### Symbole

Die folgenden Symbole können in diesem Handbuch verwendet werden:



**Warnhinweis.** Gefahr von schweren Verletzungen und/oder Schäden.



**Vorsicht.** Gefahr von geringfügigen Verletzungen und/oder Schäden.



**Achtung.** Wichtige Informationen.



**Hinweis.** Weitere Informationen.



**Tipp Video.** Zusätzliches Anleitungsvideo verfügbar.

## 3. Sicherheit

### Allgemeines



Risiko von schweren Verletzungen durch Verbrennungen, Explosion, Einklemmen, Stromschlag, Erstickung und Vergiftung oder Beschädigung des Geräts.

- Nehmen Sie keine Änderungen an diesem Gerät vor, es sei denn, die Änderung wird vom Hersteller oder von dessen Bevollmächtigtem genehmigt und durchgeführt.
- Falls das Gerät nicht unter Einhaltung der nationalen und europäischen Gesetze, Vorschriften, Regeln und Normen installiert wird, erlischt die Garantie und kann dies eine Strafverfolgung nach sich ziehen.
- Tragen Sie während der Installation geeignete persönliche Schutzausrüstung. Befolgen Sie auch die entsprechenden Sicherheitsvorschriften.
- Nur qualifizierte und zertifizierte Fachleute dürfen das Gerät installieren .



Die Toilette ist für ein Höchstgewicht von 120 kg ausgelegt. Achten Sie darauf, die Toilette nicht zu überlasten.

## Installation



Risiko von schweren Verletzungen durch Verbrennungen, Explosion, Einklemmen, Stromschlag, Erstickung und Vergiftung oder Beschädigung des Geräts.

- Installieren Sie diese Toilette nicht in einer festen Innenkabine oder in anderen Wohnanwendungen. Diese Toilette ist dafür ausgelegt, in einem Wohnmobil und in Zug-/Schleppanwendungen installiert zu werden.
- Zur Vermeidung von Gefahren aufgrund von Instabilität des Geräts muss es gemäß den Anweisungen befestigt werden.
- Die Toilette muss so installiert werden, dass der Zugang zwecks Wartung und Reparatur problemlos möglich ist.
- Installieren Sie die Toilette nicht direkt auf einem Teppich. Stellen Sie die Toilette auf eine Metall- oder Holzplatte, die die gesamte Grundfläche der Toilette abdeckt.
- Bohren Sie nicht in die Toilettenwände und behandeln Sie diese nicht mit roher Gewalt. Bohren Sie nur an den vorgegebenen Stellen. Ansonsten könnte das Gerät beschädigt werden.
- Achten Sie bei der Installation des Geräts darauf, dass keine Kabel eingeklemmt oder beschädigt werden.
- Verlegen Sie die Kabel entfernt vom Gerät und von Wärmequellen.
- Lassen Sie Kabel nicht lose in das Gehäuse hängen.
- Verwenden Sie nur genehmigte Originalteile und -materialien.

## 4. Wartbarkeit

Der Installateur von Thetford-Produkten ist für die einwandfreie Installation gemäß den Thetford-Installationsanleitungen verantwortlich, um die Funktionalität und Wartbarkeit des Produkts sicherzustellen.

Hinsichtlich der Wartbarkeit bedeutet dies, dass ein Händler oder ein autorisierter Thetford-Servicepartner das Thetford-Produkt unter Verwendung von Standardwerkzeugen und -ausrüstung innerhalb der Zeit ausbauen und neu installieren können muss, die entsprechend der Thetford-Zeitliste vorgesehen ist.

Dies stellt sicher, dass während der Garantiezeit nach dem Kaufdatum Garantieansprüche geltend gemacht werden können.

Bei Fragen zu diesem Thema kann ein lokaler Thetford-Servicevertreter zwecks zusätzlicher Unterstützung bei der Installation des Produkts kontaktiert werden.

## 5. Bezeichnungscodes, Zeichnungen und Modelle

Jedes Produkt verfügt über einen spezifischen Identifizierungscode, den Bezeichnungscodes. Der Bezeichnungscodes befindet sich auf dem Leistungsschild. Siehe *Service & Fragen*, um zu ermitteln, wo sich das Leistungsschild befindet. Die unterschiedlichen Positionen des Codes stehen für die verschiedenen Ausführungen der Toilette. In dieser Anleitung wird der Bezeichnungscodes als Referenz verwendet.

Tabelle 1: Bezeichnungsbeispiel: S22 0 S - N 062 X 31 U 01

<b>S22</b>	<b>0</b>	<b>S</b>	<b>-N</b>	<b>062</b>	<b>X</b>	<b>30</b>	<b>U</b>	<b>01</b>
------------	----------	----------	-----------	------------	----------	-----------	----------	-----------

<b>S22</b>	Toilettenserie
<b>0</b>	Art der Wasserzufuhr: keine
<b>S</b>	Art der Konsole
<b>-N</b>	
<b>062</b>	

<b>X</b>	Ausschieberichtung des Fäkalientanks
<b>30</b>	
<b>U</b>	Art der Füllstandanzeige
<b>01</b>	

Tabelle 2: Verfügbare Zeichnungen und Modelle

Bezeichnung	Beschreibung	2D-Zeichnung	3D-Datei
S220S – x xxx x xx x xx	S220-S	LE1658	LE1658

Bezeichnung	Beschreibung	2D-Zeichnung	3D-Datei
S220CS – x xxx x xx x xx	S220-CS	LE1660	LE1660
Nicht zutreffend	Urintank S220	Nicht zutreffend	Nicht zutreffend
Nicht zutreffend	Feststoffbehälter S220	Nicht zutreffend	Nicht zutreffend

Die 2D-Zeichnungen umfassen Produktabmessungen und Schraubenpositionen. 2D-Zeichnungen sind auf Anfrage erhältlich, 3D-Dateien werden ausschließlich professionellen Baufachleuten zur Verfügung gestellt.

## 6. Technische Spezifikationen

Tabelle 3: Abmessungen, Gewicht und Kapazität

	S220-S			S220-CS		
Abmessungen	H	W	D	H	W	D
mm	498	394	580	535	419	583
Leergewicht	5,2 kg			6,2 kg		
Kapazität des Urintanks	7,5 l					
Kapazität des Feststoffbehälters	7,1 l					

## Elektrische Spezifikationen



Die 12 V DC Stromversorgung wird nur benötigt, wenn das Ventilator-Kit installiert wird.

Anschlusswert	12 V DC*
Sicherung	1A im VENT Bedienfeld-PCB
DC-Stromanschlüsse	Toilette TYCO/AMP 180901 oder gleichwertig Netzkabel-Gegenstück: TYCO/AMP 180190

## Layout der DC-Stromanschlüsse

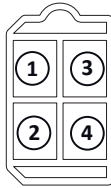

1. + 12 V DC (rot)
2. GND (schwarz)
3. nicht verwendet (violett)
4. nicht verwendet (grau)

## Schaltplan

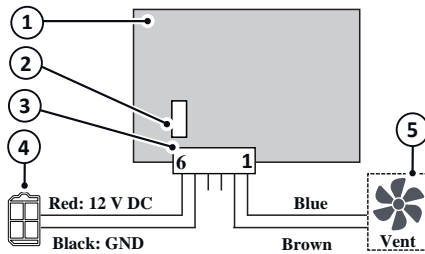

1. S220 Entlüftungssteuerungs-PCB
2. Sicherung, 1 A
3. 6-poliger Anschlussstecker am PCB
4. Stromanschlusstecker
5. Optionales Ventilator-Kit

Layout 6-poliger Anschlussstecker

1. Ventilator 0 bis 12 V DC (blau)
2. Ventilatorordnung (braun)
3. nicht verwendet
4. nicht verwendet
5. GND (schwarz)
6. + 12 V DC (rot)

## 7. Vor der Installation

### Inhalt der Box

Überprüfen Sie bei einem einzeln verpackten Gerät den Inhalt des Kartons:

- S220-S Toilette
- 4 Schrauben aus Edelstahl
- Benutzerhandbuch
- Installationshandbuch

Legen Sie die erforderlichen Werkzeuge bereit:

- Elektrosäge
- Schlitzschraubendreher Nr. 2



Sollte die Box nicht vollständig sein, wenden Sie sich bitte an Ihren Händler.



Für die Installation dieser Toilette ist eine Serviceklappe erforderlich.

## Abmessungen S220-S und S220-CS

### Ansicht von oben S220-S

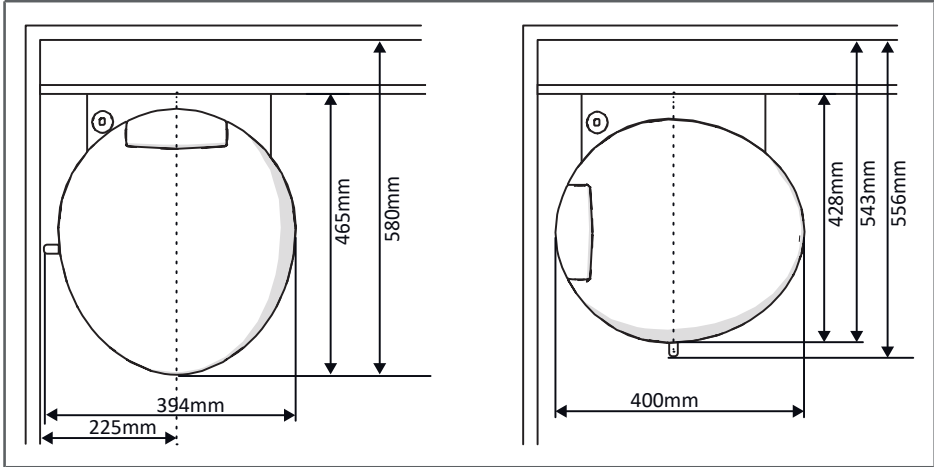

### Seitenansicht S220-S

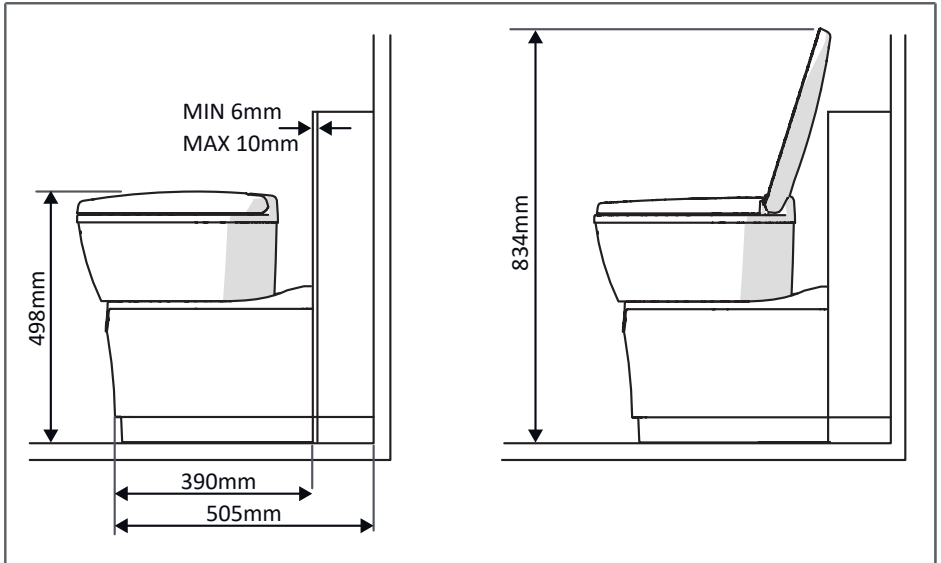

### Ansicht von oben S220-CS

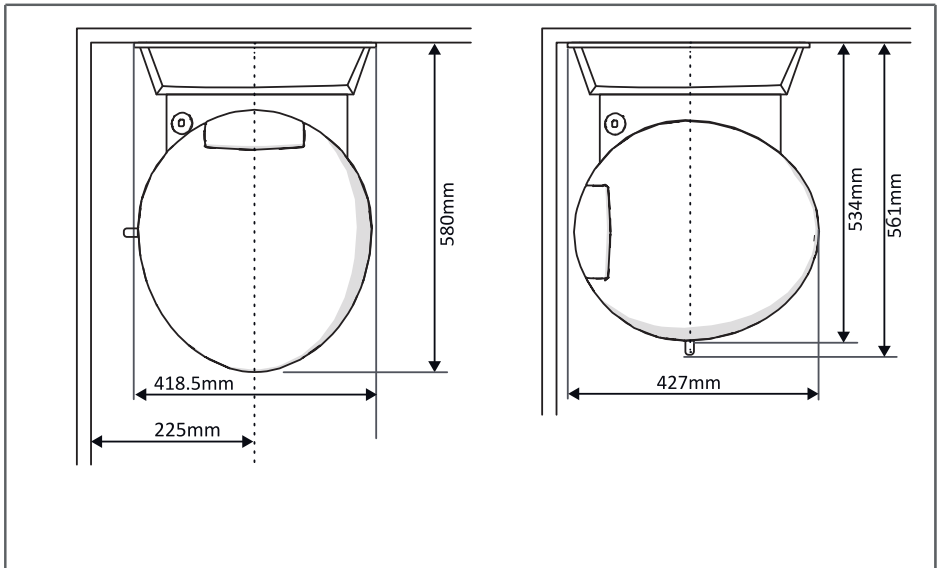

## Seitenansicht S220-CS

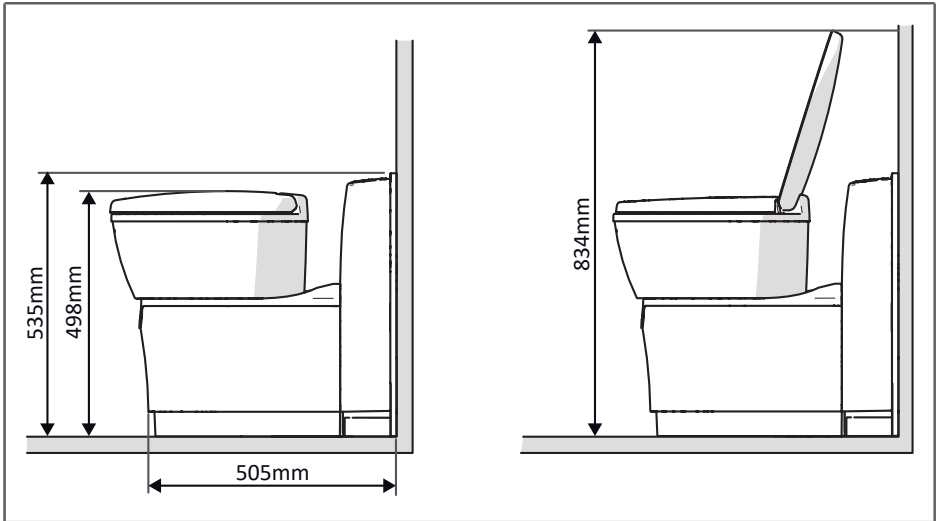

## Drehung der Toilettenschüssel und Winkel Fußboden-Wand

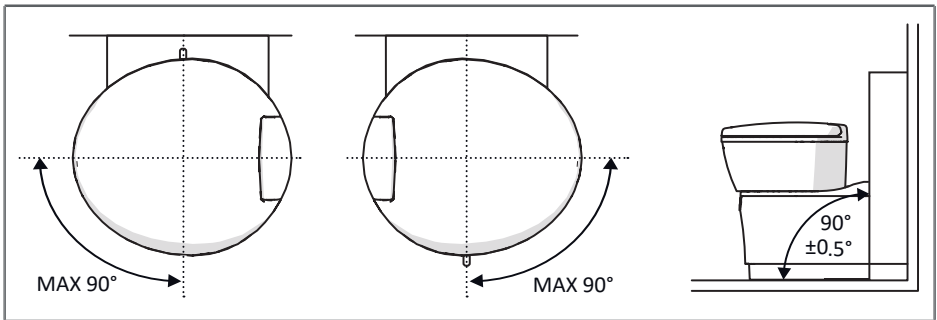

Die Drehung der Toilettenschüssel und der Winkel Fußboden-Wand sind für alle Ausführungen gleich.

## 8. Installation



Lesen Sie zuerst die Anweisungen in Kapitel *Sicherheit* durch.



Stellen Sie sicher, dass das Gehäuse korrekt vorbereitet ist. Siehe hierzu *Vor der Installation*.

### S220-S Schablone für die Installation der Serviceklappe 3.



Für die Installation dieser Toilette ist eine Serviceklappe erforderlich. Für weitere Anleitungen siehe Schablone S220 und Serviceklappe D3.



**Tip** Wenn auch ein Ventilator-Kit zu installieren ist, empfiehlt Thetford, die Tür nach oben öffnen zu lassen.



Siehe Bezeichnungscodes, Zeichnungen und Modelle für Zeichnungen zu den Ausschnittabmessungen.

- Legen Sie die Schablone D1 auf die innere Fahrzeugwand und verwenden Sie den unteren Schablonenrand als Referenz
- Positionieren Sie die Schablone A (für die Serviceklappe) horizontal oder vertikal und verwenden Sie dabei die korrekten Referenzlöcher, die auf der Schablone mit  $\oplus$ <sub>B/C/D</sub> markiert sind
- Überprüfen Sie, ob die Serviceklappe an die Außenwand des Fahrzeugs passt
- Bohren Sie die beiden Referenzlöcher in die Wand
- Installieren Sie die Serviceklappe gemäß den Anweisungen an der Tür
- Sägen Sie den Ausschnitt in der Innenwand aus und verwenden Sie hierfür die Schablone D2



Die Wanddicke muss bei einer Serviceklappe zwischen 23 mm und 39 mm betragen, bei einer Spültür zwischen 28 mm und 40 mm.

- Bauen Sie die Innenwand
- Legen Sie die Schablone D1 auf die Innenwand und verwenden Sie den unteren Schablonenrand als Referenz
- Markieren Sie die 3 Bohrungen mit der Markierung  $\diamond$  an der Wand mit einem Dorn
- Bohren Sie die Löcher in die Wand
- Installieren Sie gegebenenfalls eine Duschtasse

### Verwendung und Platzierung der Schablone S220-CS

- Legen Sie die Schablone C auf die innere Fahrzeugwand und verwenden Sie den unteren Schablonenrand als Referenz

- Positionieren Sie die Schablone A (für die Serviceklappe) horizontal oder vertikal und verwenden Sie dabei die korrekten Referenzlöcher, die auf der Schablone mit  $\oplus$ <sub>B/C/D</sub> markiert sind
- Überprüfen Sie, ob die Serviceklappe an die Außenwand des Fahrzeugs passt
- Bohren Sie die beiden Referenzlöcher in die Wand
- Installieren Sie die Serviceklappe gemäß den Anweisungen an der Tür



Die Wanddicke muss bei einer Serviceklappe zwischen 23 mm und 39 mm betragen, bei einer Spültür zwischen 28 mm und 40 mm.

- Legen Sie die Schablone C auf die innere Fahrzeugwand und verwenden Sie den unteren Schablonenrand als Referenz
- Markieren Sie die 3 Bohrungen mit der Markierung  $\diamond$ <sub>C</sub> an der Wand mit einem Dorn
- Bohren Sie die Löcher in die Wand
- Befestigen Sie die Wandhalterung mit drei Schrauben an der inneren Fahrzeugwand
- Installieren Sie gegebenenfalls eine Duschtasse
- Installieren Sie die passive Entlüftung, indem Sie das Rohr gegebenenfalls nach außen führen

## Wandhalterung S220-CS

Setzen Sie die S220-CS vor der Befestigung auf die Wandhalterung.

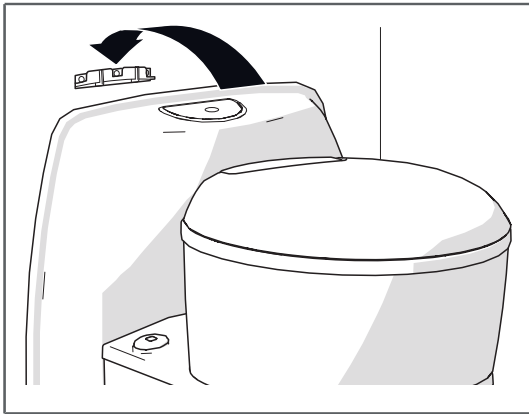

- Bringen Sie die Toilette an der Wandhalterung an

## Bodenbefestigung S220-S

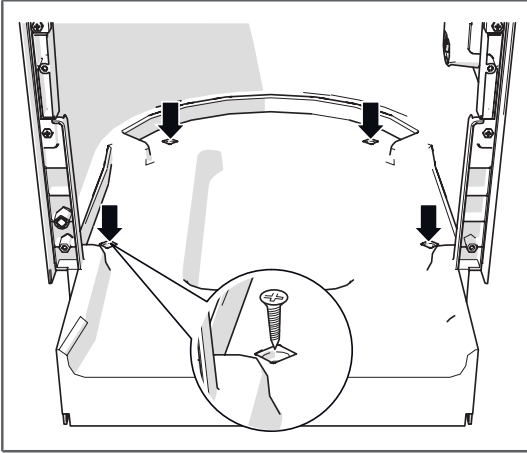

- Schieben Sie die Toilette in die Aussparung und drücken Sie sie fest gegen die Wand
- Befestigen Sie die Toilette mit vier Schrauben am Boden



Erforderliches Drehmoment:  $1,2 \pm 0,3$  Nm bei Sperrholzboden.



Die Schrauben werden von Thetford geliefert. Verwenden Sie Schrauben aus Edelstahl, falls Sie die mitgelieferten Schrauben nicht verwenden.



Drehmoment kann abweichen, wenn der Boden aus einem anderen Material besteht.

## Wandbefestigung S220-S

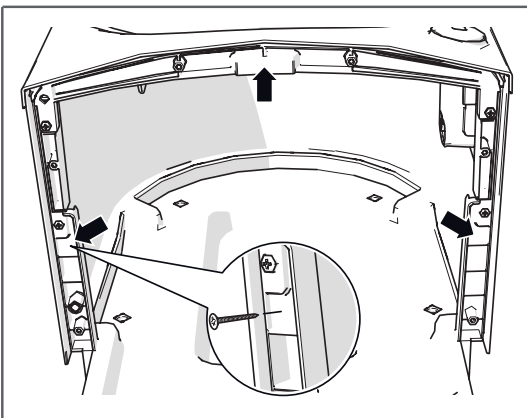

- Bringen Sie die Toilette mit drei Schrauben an der Innenwand an



Stellen Sie sicher, dass das Gerät korrekt an der vorgesehenen Stelle angebracht ist und dass die Wanddichtung richtig positioniert ist.

- Achten Sie darauf, dass alle Befestigungselemente mit dem richtigen Anzugsdrehmoment angezogen werden
- Stellen Sie sicher, dass alle Verbindungen richtig sitzen



Erforderliches Drehmoment: 0,9 Nm.



Verwenden Sie Schrauben aus Edelstahl.

## Positionierung Kabelbaum

Für die Installation eines Ventilator-Kits, gleich ob jetzt oder später, muss ein Kabelbaum installiert werden.

- Verwenden Sie die Schablone F1 zur Überprüfung des erforderlichen freien Abstands für das Bedienfeld
- Sägen Sie den Ausschnitt für das Bedienfeld aus und verwenden Sie hierfür die Schablone F2
- Installieren Sie das Bedienfeld an der gewünschten Position

**S220-S**

**S220-CS**

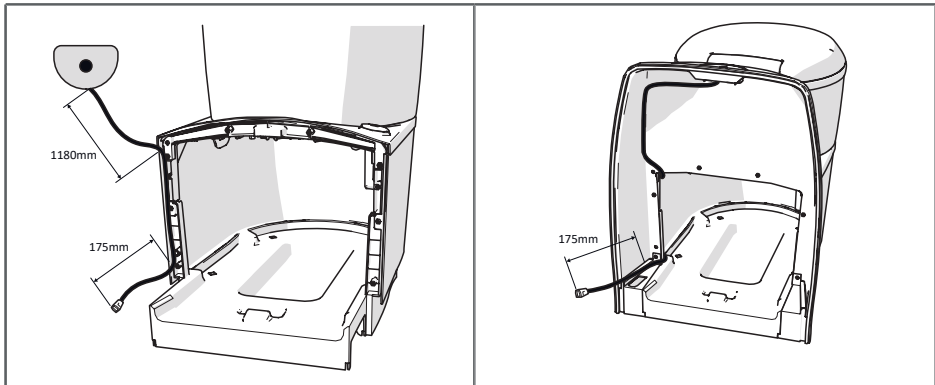

## Duschwanne

Installieren Sie gegebenenfalls eine Duschwanne.

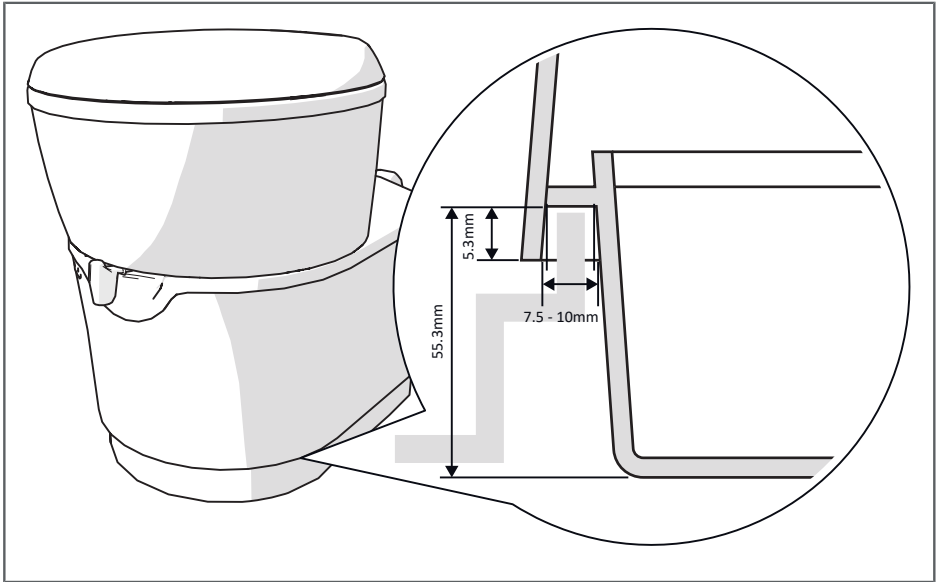

## Feststoffbehälter und Urintank

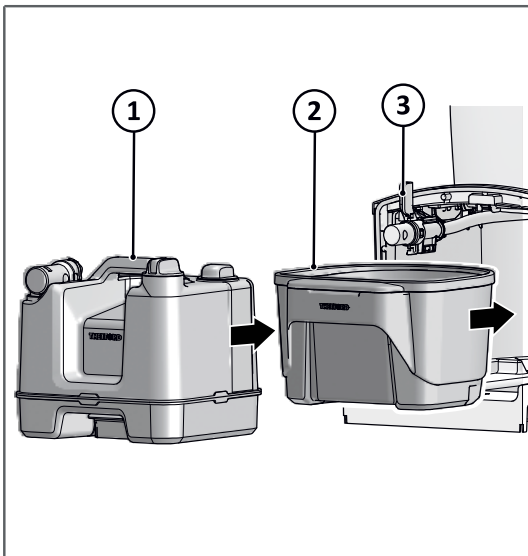

- Schieben Sie zuerst den Feststoffbehälter (2) hinein
- Schieben Sie anschließend den Urintank (1) hinein
- Drehen Sie den Hebel des Urinventils (3) im Uhrzeigersinn in die horizontale Position, um die Verbindung zu sichern und das Ventil zu öffnen.

## 9. Nach der Installation



Lesen Sie sich zuerst die entsprechenden Anweisungen in Kapitel *Sicherheit* durch.

### Sicht- und Funktionsprüfungen

Prüfen Sie Folgendes:

- Alle Verpackungsmaterialien wurden entfernt.
- Die Wanddichtung ist korrekt positioniert.
- Es gibt keine Undichtigkeiten zwischen Toilettenschüssel und Urintank.
- Der Urintank und der Feststoffbehälter können entfernt und wieder eingesetzt werden.
- Die Serviceklappe lässt sich ordnungsgemäß öffnen und schließen.
- Die Serviceklappe ist nach dem Einbau wasserdicht.

## 10. Service & Fragen



Lesen Sie sich zuerst die entsprechenden Anweisungen in Kapitel *Sicherheit* durch.

### Service



Alle Instandhaltungsarbeiten müssen von einem zugelassenen Fachmann ausgeführt werden.

### Fragen

Wenn Sie Fragen zu Ihrem Produkt, zu Teilen, Zubehör oder den autorisierten Servicestellen haben, besuchen Sie bitte [www.thetford.com](http://www.thetford.com).

Wenn Sie ein autorisiertes lokales Servicezentrum in Ihrem Land kontaktieren, geben Sie bitte Einzelheiten zum Modell sowie die Seriennummer und das Kaufdatum an. Das Typenschild befindet sich am Sockel der Toilette und unter dem Urintank.

## Toilettenaufkleber



## Urintankaufkleber



## Garantie

Unsere Garantiebedingungen finden Sie auf [www.thetford.com](http://www.thetford.com).

## Konformitätserklärung

Thetford erklärt hiermit, dass dieses Produkt mit den wesentlichen Anforderungen und anderen relevanten Bestimmungen der anwendbaren Richtlinien und Normen übereinstimmt. Eine Kopie der Konformitätserklärung findet sich auf [www.thetford.com](http://www.thetford.com).

## EUROPEAN HEADQUARTERS

Thetford B.V.  
P.O. Box 169  
4870 AD Etten-Leur  
The Netherlands

T +31 76 504 22 00  
F +31 76 504 23 00  
E info@thetford.eu

## UNITED KINGDOM

Thetford Ltd.  
Unit 6  
Brookfields Way  
Manvers, Rotherham  
S63 5DL, England  
United Kingdom

T +44 844 997 1960  
F +44 844 997 1961  
E infofb@thetford.eu

## GERMANY

Thetford GmbH  
Schallbruch 14  
D-42781 Haan  
Deutschland

T +49 2129 94250  
F +49 2129 942525  
E infod@thetford.eu

## FRANCE

Thetford S.A.R.L.  
Bâtiment Le Louisiane  
10, Chaussée Jules César  
95520 Osny  
France

T +33 1 30 37 58 23  
F not available  
E infof@thetford.eu

## ITALY

Thetford Italy c/o Tecma s.r.l.  
Via Flaminia  
Loc. Castel delle Formiche  
05030 Otricoli (TR)  
Italia

T +39 0744 709071  
F +39 0744 719833  
E infoi@thetford.eu

## SPAIN AND PORTUGAL

Mercè Grau Solà  
Agente para España y Portugal  
C/ Castellet, 36 bxs 2a  
08800-Vilanova i la Geltrú  
Barcelona  
España

T +34 938 154 389  
F not available  
E infosp@thetford.eu

## SCANDINAVIA

Thetford Scandinavia  
Bangatan 6  
521 43 Falköping  
Sverige

T +46 31 336 35 80  
F not available  
E infos@thetford.eu

## AUSTRALIA

Thetford Australia Pty. Ltd.  
130-132 Freight Drive  
Somerton VIC 3062  
Australia

T +61 3 9358 0700  
F not available  
E infoaus@thetford.com.au  
www.thetford.com.au

## CHINA

Thetford China  
Rm. 1207, Coastal Building  
(East Block)  
Haide 3rd Road, Nanshan District  
Shenzen, 518054  
China

T +86 755 8627 1393  
F +86 755 8627 1673  
E info@thetford.cn  
www.thetford.cn