

THETFORD



MANUEL D'INSTALLATION
TOILETTES À SÉPARATION
Série S260

FR

Traduction du manuel d'installation original

Table des matières

1	Avis de non-responsabilité.....	2
2	Introduction.....	3
3	Sécurité.....	3
4	Entretien.....	4
5	Codes de désignation, plans et modèles.....	6
6	Caractéristiques techniques.....	7
7	Avant l'installation.....	9
8	Installation.....	12
9	Après l'installation.....	16
10	Entretien & Questions.....	16

1. Avis de non-responsabilité

Informations importantes

1. Cet appareil n'est pas destiné à être utilisé par des personnes (y compris des enfants) dont les capacités physiques, sensorielles ou mentales sont limitées ou ne possédant ni l'expérience ni les connaissances nécessaires, sauf s'ils font l'objet d'une supervision ou ont reçu des instructions concernant l'utilisation de l'appareil de la part d'une personne responsable, de sorte à assurer leur sécurité. Les enfants doivent être surveillés afin de s'assurer qu'ils ne jouent pas avec l'appareil.
2. Ne jetez pas non plus de cigarette allumée ou autre matériau brûlant dans les toilettes.
3. Ce produit doit uniquement être alimenté à très basse tension de sécurité (SELV) conformément au marquage sur l'appareil.
4. Si le cordon d'alimentation est endommagé, il doit être remplacé par un cordon ou un ensemble spécial disponible auprès du fabricant ou de son agent de service.

2. Introduction

Informations générales

Ce manuel d'installation est destiné à les toilettes S260-S et S260-CS. Ce manuel est destiné aux installateurs qualifiés qui installeront le système de toilettes dans une caravane ou un camping-car.

Lisez attentivement et suivez scrupuleusement les informations et les instructions afin d'installer le système de toilettes correctement et en toute sécurité.

Lisez également les avertissements présents dans le manuel d'utilisation avant de tester le système de toilettes après l'installation.

Nous appliquons une politique d'amélioration et de développement continu. Les spécifications et les illustrations peuvent être modifiées après publication. Ce document est la version 212065/0226-V01 du manuel d'installation.

Pour obtenir la version la plus récente, consultez le site www.thetford.com.

Si l'équipement n'est pas installé conformément aux réglementations et normes nationales et européennes, cela risque d'invalider la garantie.

Symboles

Les symboles suivants peuvent être utilisés dans ce manuel :



Mise en garde. Risque de graves blessures et/ou dommages.



Prudence. Risque de blessures et/ou de dommages modéré(e)s.



Attention. Informations importantes.



Remarque. Informations supplémentaires.



Conseil Vidéo. Un tutoriel vidéo est également disponible.

3. Sécurité

Informations générales



Risque de blessures graves par brûlures, explosion, pincement, électrocution, suffocation et empoisonnement ou risque de dommages au niveau du produit

- Ne pas modifier cet appareil, à moins que la modification ne soit autorisée et réalisée par le fabricant ou son agent.

- Si l'équipement n'est pas installé conformément aux réglementations et normes nationales et européennes, cela pourra donner lieu à des poursuites pénales et annuler la garantie.
- Portez l'équipement de protection individuelle approprié pendant l'installation. Suivre également les réglementations de sécurité en vigueur.
- Seuls des professionnels qualifiés et agréés sont autorisés à installer l'appareil.



Les toilettes peuvent supporter une charge maximum de 120 kg. Assurez-vous de ne pas surcharger les toilettes.

Installation



Risque de blessures graves par brûlures, explosion, pincement, électrocution, suffocation et empoisonnement ou risque de dommages au niveau du produit

- N'installez pas ces toilettes dans une cabine intérieure fixe ou dans tout autre aménagement intérieur. Ces toilettes sont conçues pour être utilisées dans les véhicules de loisirs et autres véhicules tractés.
- Pour éviter tout risque lié à l'instabilité de l'appareil, il doit être fixé conformément aux instructions.
- Les toilettes doivent être installées de sorte à être facilement accessibles à des fins d'entretien et de réparation.
- N'installez pas les toilettes à même la moquette. Placez les toilettes sur un panneau en métal ou en bois qui s'étend sur toute la largeur et la profondeur des toilettes.
- Ne percez pas, ne coupez pas et n'appliquez pas de force excessive sur les parois des toilettes, sauf pour visser à des endroits prédéfinis. Cela pourrait endommager l'appareil.
- Lors de l'installation de l'appareil, assurez-vous que les câbles ne sont pas coincés ou endommagés.
- Acheminez les câbles loin de l'appareil et des autres sources de chaleur.
- Ne laissez pas les câbles pendre dans le compartiment.
- Utiliser uniquement des pièces et des matériaux agréés et d'origine.

4. Entretien

L'installateur des produits Thetford est responsable de l'installation correcte de l'appareil, conformément aux consignes d'installation fournies par Thetford, afin de garantir le bon fonctionnement et l'entretien du produit.

En termes d'entretien, cela signifie qu'un revendeur ou un centre de service agréé Thetford doit être capable de retirer et de réinstaller les produits Thetford dans le délai imparti, conformément aux préconisations Thetford, en utilisant les outils et les équipements standards.

Cela s'applique à toute réclamation formulée durant la période de garantie qui suit l'achat.

En cas de question, il est possible de contacter un représentant local du service client Thetford pour obtenir de l'aide lors de l'installation du produit.

5. Codes de désignation, plans et modèles

Chaque produit possède son code d'identification spécifique, le code de désignation. Le code de désignation figure sur la plaque signalétique. Voir *Entretien & Questions* pour savoir où se trouve la plaque signalétique. Les différentes positions du code s'appliquent à différentes variantes des toilettes.

Tableau 1 : Exemple de désignation : S260S-N062X31U01

S26	0	S	-N	062	X	31	U	01
------------	----------	----------	-----------	------------	----------	-----------	----------	-----------

S26	Série de toilettes	X	Direction de coulissement du réservoir à matières
0	Type d'alimentation en eau : aucune	31	
S	Type de console	U	Type d'indicateur de niveau
-N		01	
062			

Tableau 2 : Plans et modèles disponibles

Désignation	Description	Plan 2D	Fichier 3D
S260S – x xxx x xx x xx	S260-S	LE1662	LE1662
S260CS – x xxx x xx x xx	S260-CS	LE1664	LE1664

Les plans 2D contiennent les dimensions du produit et les positions des vis.

Les plans 2D sont disponibles sur demande. Seuls les constructeurs professionnels ont accès aux fichiers 3D.

6. Caractéristiques techniques

Tableau 3 : Dimensions, poids et capacité

	S260-S			S260-CS		
Dimensions	H	W	D	H	W	D
mm	487	401	603	540	419	607
Poids à vide	5,9 kg			6,7 kg		
Capacité du réservoir à urine	7,5 L					
Capacité du seau à matières solides	7,1 L					

Spécifications électriques

Puissance requise	12 V CC
Fusible	1A sur la carte de circuit imprimé du HUB
Connecteurs d'alimentation CC	Toilettes : TYCO/AMP 180901 ou équivalent Équivalent câble d'alimentation : TYCO/AMP 180190

Configuration des connecteurs d'alimentation CC

	<ol style="list-style-type: none"> 1. + 12 V CC (rouge) 2. GND (noir) 3. non utilisé (violet) 4. non utilisé (gris)
--	---

Schéma de câblage



7. Avant l'installation

Contenu de la boîte

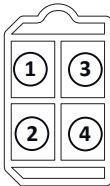
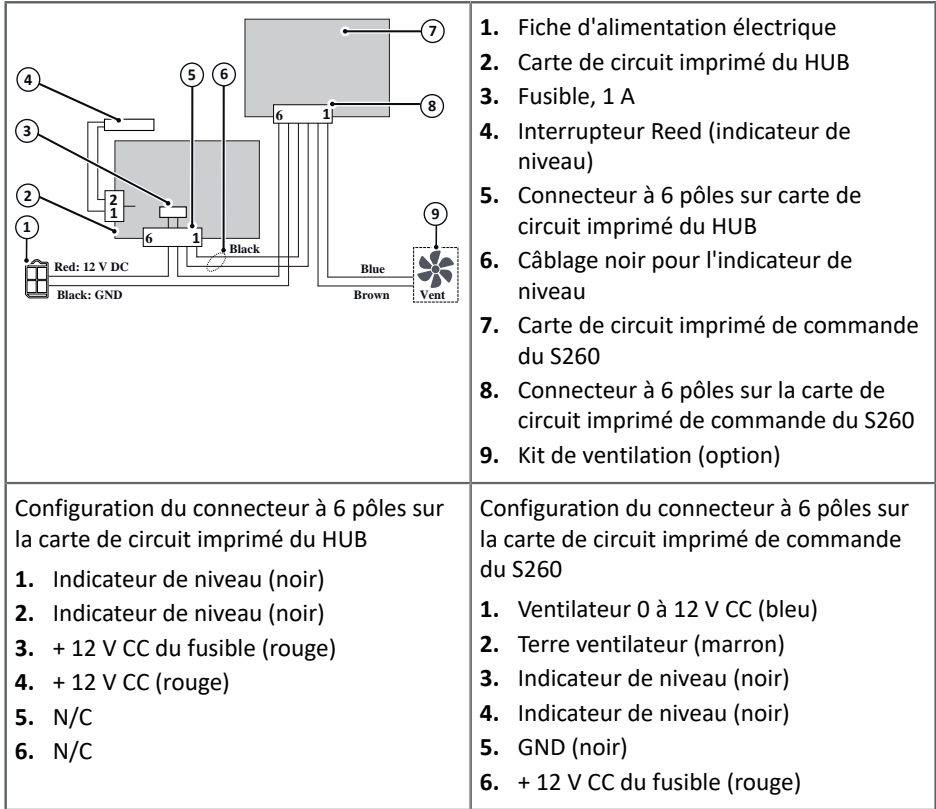
Pour l'appareil emballé en une seule pièce, vérifiez le contenu :

- Toilettes S260-S
- 4 vis en acier inoxydable
- Manuel d'utilisation
- Manuel d'installation

Rassemblez les outils nécessaires :

- Scie électrique
- Tournevis Philips n° 2



Si quelque chose manque dans la boîte, veuillez contacter votre revendeur.



Un portillon de service est requis pour l'installation de ces toilettes.

S260-S – Dimensions de la salle de bains

Vue du dessus S260-S

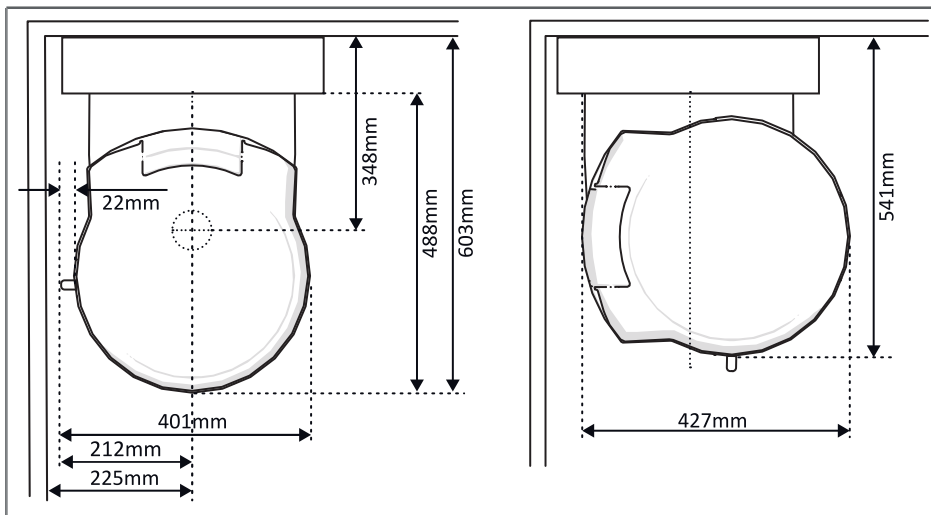

Vue de côté S260-S

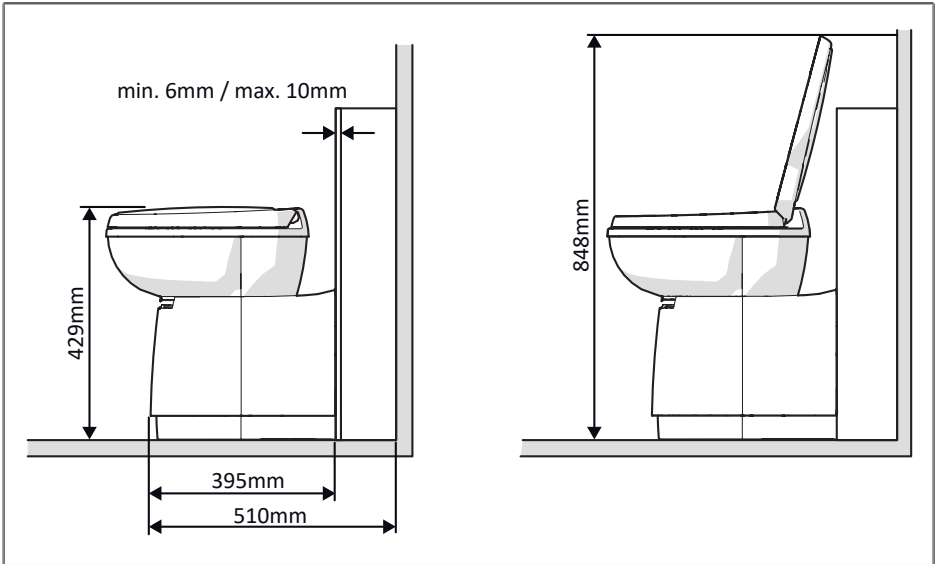

Vue du dessus S260-CS

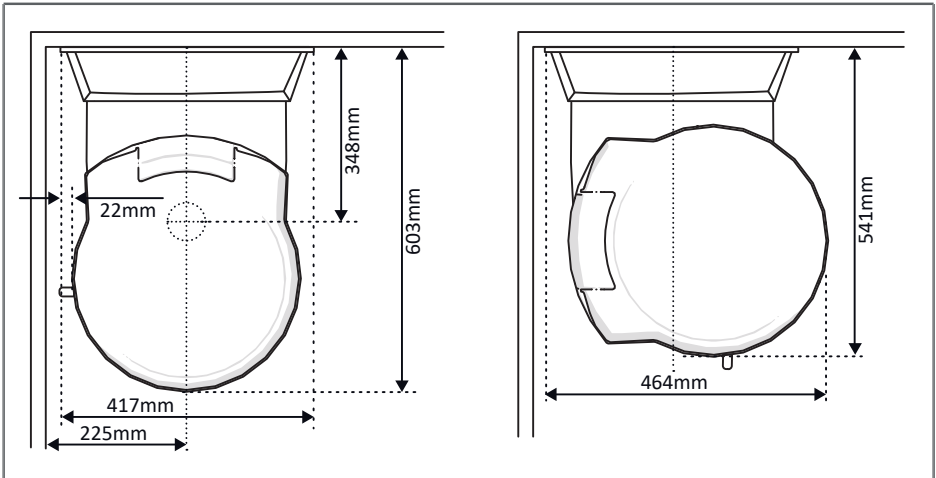

Vue de côté S260-CS

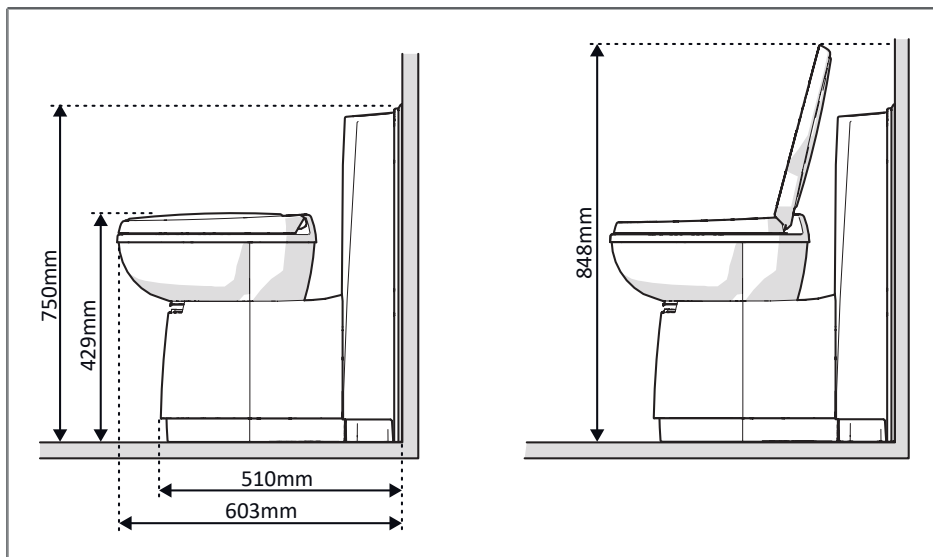

Rotation de la cuvette et angle plancher-mur

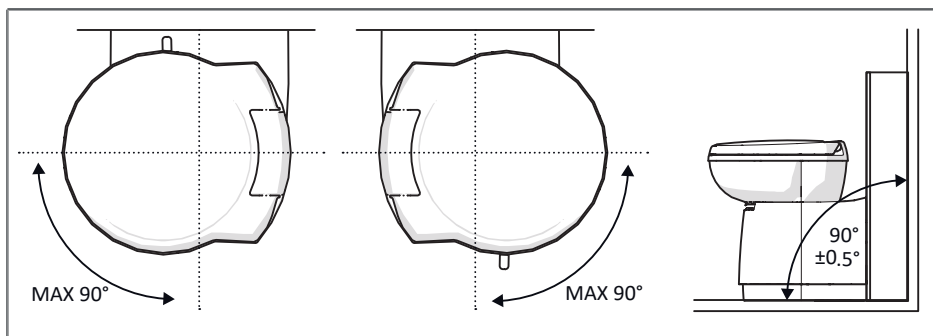

La rotation de la cuvette et l'angle sol-mur sont les mêmes pour tous les modèles.

8. Installation



L'épaisseur de la paroi doit être comprise entre 23 mm et 39 mm pour un portillon de service ou entre 28 mm et 40 mm pour un portillon de chasse d'eau.



Lisez d'abord les instructions qui figurent au chapitre *Sécurité*.

Gabarit(s) S260-S pour l'installation du portillon de service 3



Un portillon de service est requis pour l'installation de ces toilettes. Reportez-vous au gabarit S260-S et au portillon de service D3 pour plus d'informations.



Si un kit de ventilation doit également être installé, Thetford conseille d'orienter l'ouverture de la porte vers le haut.



Voir Codes de désignation, plans et modèles pour les plans des dimensions de coupe.

- Positionnez le gabarit D1 sur la paroi intérieure du véhicule, en vous servant du bas du gabarit comme référence
- Positionnez le gabarit A (pour le portillon de service) horizontalement ou verticalement, en utilisant les trous de référence appropriés, marqués sur le gabarit à l'aide du sigle $\oplus_{B/C/D}$
- Vérifiez si le portillon de service s'ajuste bien sur la paroi extérieure du véhicule
- Percez les deux trous de référence dans le mur
- Installez le portillon de service conformément aux instructions figurant sur le produit
- Préparez la paroi intérieure
- Faites une découpe dans la paroi intérieure à l'aide du gabarit D2
- Positionnez le gabarit D1 sur la paroi intérieure, en vous servant du bas du gabarit comme référence
- Marquez les 3 trous matérialisés par le sigle \diamond_{D} sur le mur à l'aide d'une alène
- Percez les trous dans le mur
- Faites une découpe dans la paroi intérieure à l'aide du gabarit D2
- Installez un bac à douche s'il y a lieu

Gabarit(s) S260-CS pour l'installation du portillon de service 3

- Positionnez le gabarit C sur la paroi intérieure du véhicule, en vous servant du bas du gabarit comme référence
- Positionnez le gabarit A (pour le portillon de service) horizontalement ou verticalement, en utilisant les trous de référence appropriés, marqués sur le gabarit à l'aide du sigle $\oplus_{B/C/D}$
- Vérifiez si le portillon de service s'ajuste bien sur la paroi extérieure du véhicule

- Percez les deux trous de référence dans le mur
- Installez le portillon de service conformément aux instructions figurant sur le produit
- Positionnez le gabarit C sur la paroi intérieure du véhicule, en vous servant du bas du gabarit comme référence
- Marquez les 3 trous matérialisés par le sigle  sur le mur à l'aide d'une alène
- Percez les trous dans le mur
- Fixez le support mural à la paroi intérieure du véhicule avec trois vis
- Installez un bac à douche s'il y a lieu

Support mural S260-CS

Placez le S260-CS sur le support mural avant de le fixer.

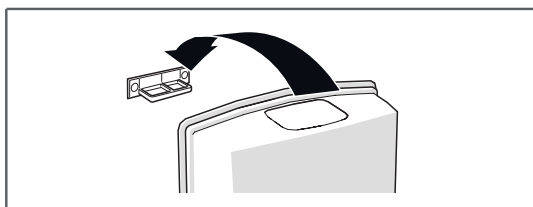

- Raccordez les toilettes au support mural

Fixation au sol S260-S et S260-CS

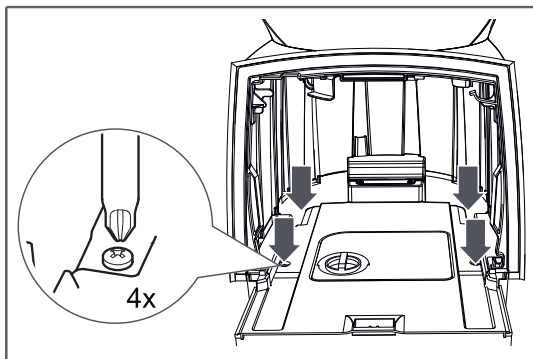

- Fixez les toilettes au plancher avec quatre vis



L'image montre le modèle S260-S. L'emplacement des vis est le même.



Assurez-vous que l'appareil est placé correctement dans l'espace prévu et que le joint d'étanchéité mural est bien en place.

- Veillez à ce que toutes les fixations soient serrées avec le couple de serrage adéquat
- Assurez-vous que toutes les connexions sont bien en place



Couple requis : $1,2 \pm 0,3$ Nm pour un plancher en contreplaqué.



Des vis sont fournies par Thetford. Si vous n'utilisez pas celles-ci, employez des vis en acier inoxydable.

Fixation murale S260-S

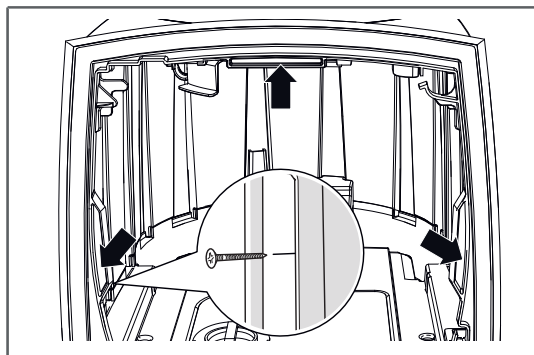

- Raccordez les toilettes à la paroi intérieure avec trois vis



Couple requis : 0,9 Nm.



Utilisez des vis en acier inoxydable.

Panneau de commande S260-S

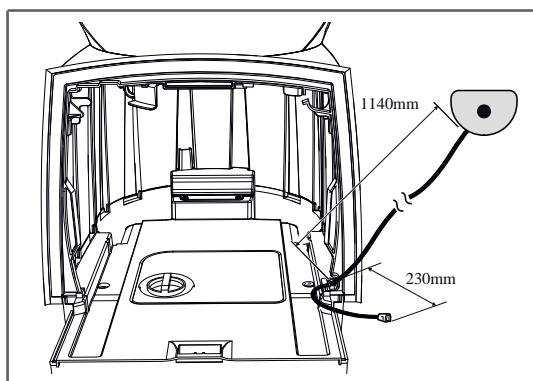

- Faites une découpe pour le panneau de commande conformément au gabarit
- Installez le panneau de commande à l'endroit souhaité



N'installez pas le panneau de commande dans la zone de douche sauf si un raccordement étanche peut être mis en place entre le panneau de commande et le mur.

Bac à douche

Installez un bac à douche s'il y a lieu.

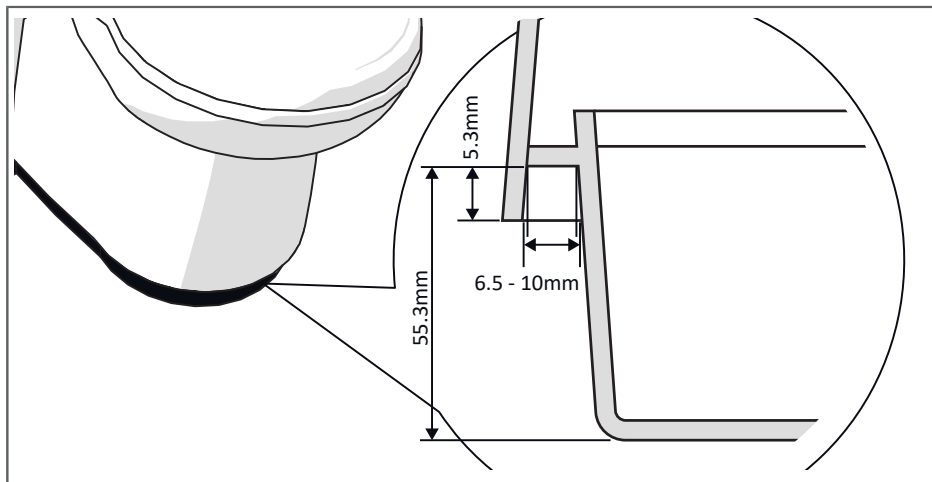

Seau à matières solides et réservoir à urine

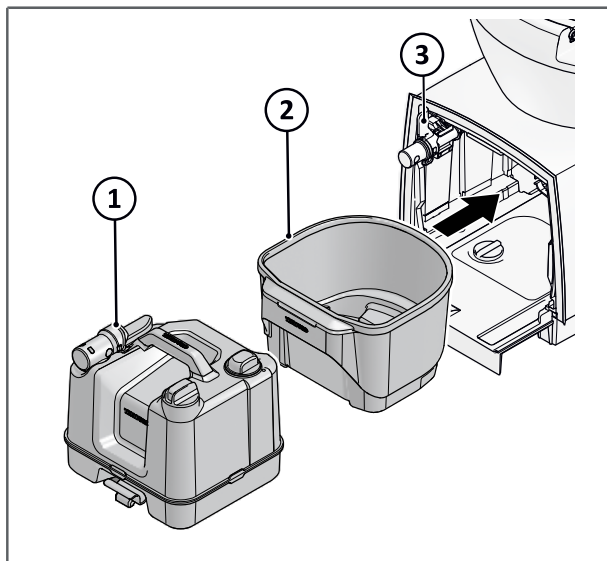

- Faites d'abord glisser le seau à matières solides (2)
- Ensuite, faites glisser le réservoir à urine (1)
- Tournez la poignée de la vanne d'urine (3) dans le sens des aiguilles d'une montre jusqu'à la position horizontale afin de sécuriser le raccordement et ouvrez la vanne



Assurez-vous que l'appareil est placé correctement dans l'espace prévu et que le joint d'étanchéité mural est bien en place.

9. Après l'installation



Lisez d'abord les instructions qui figurent au chapitre *Sécurité*.

Contrôles visuels et fonctionnels

Vérifiez les points suivants :

- Tous les matériaux d'emballage ont été enlevés.
- Le joint d'étanchéité mural est bien en place.
- L'état « plein » de l'indication de niveau fonctionne.
- Il n'y a pas de fuite entre la cuvette des toilettes et le réservoir à urine.
- Le réservoir à urine et le seau à matières solides peuvent être retirés et remis en place.
- Le portillon de service s'ouvre et se ferme correctement.
- Le portillon de service est étanche après l'installation.

10. Entretien & Questions



Lisez d'abord les instructions qui figurent au chapitre *Sécurité*.

Entretien



Toutes les interventions sur l'équipement doivent être effectuées par une personne compétente et agréée.

Questions

Si vous avez des questions concernant votre produit, les pièces, les accessoires ou les centres de service agréés, consultez le site Web www.thetford.com.

Si vous contactez un revendeur local agréé dans votre pays, indiquez le modèle et le numéro de série du produit, ainsi que la date d'achat. La plaque signalétique se trouve sur la base des toilettes et sous le réservoir à urine.

Étiquette des toilettes

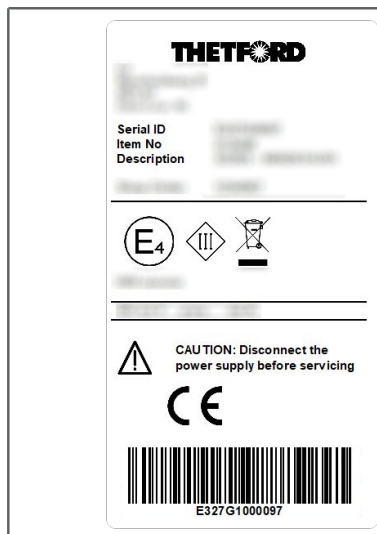

Étiquette du réservoir à urine



Garantie

Veuillez consulter les conditions de notre clause de garantie sur www.thetford.com.

Déclaration de conformité

Thetford déclare par la présente que ce produit est conforme aux exigences essentielles et aux autres dispositions pertinentes des directives et normes applicables. Vous pouvez consulter la Déclaration de conformité à l'adresse www.thetford.com

EUROPEAN HEADQUARTERS

Thetford B.V.
P.O. Box 169
4870 AD Etten-Leur
The Netherlands

T +31 76 504 22 00
F +31 76 504 23 00
E info@thetford.eu

UNITED KINGDOM

Thetford Ltd.
Unit 6
Brookfields Way
Manvers, Rotherham
S63 5DL, England
United Kingdom

T +44 844 997 1960
F +44 844 997 1961
E infofb@thetford.eu

GERMANY

Thetford GmbH
Schallbruch 14
D-42781 Haan
Deutschland

T +49 2129 94250
F +49 2129 942525
E infod@thetford.eu

FRANCE

Thetford S.A.R.L.
Bâtiment Le Louisiane
10, Chaussée Jules César
95520 Osny
France

T +33 1 30 37 58 23
F not available
E infof@thetford.eu

ITALY

Thetford Italy c/o Tecma s.r.l.
Via Flaminia
Loc. Castel delle Formiche
05030 Otricoli (TR)
Italia

T +39 0744 709071
F +39 0744 719833
E infoi@thetford.eu

SPAIN AND PORTUGAL

Mercè Grau Solà
Agente para España y Portugal
C/ Castellet, 36 bxs 2a
08800-Vilanova i la Geltrú
Barcelona
España

T +34 938 154 389
F not available
E infosp@thetford.eu

SCANDINAVIA

Thetford Scandinavia
Bangatan 6
521 43 Falköping
Sverige

T +46 31 336 35 80
F not available
E infos@thetford.eu

AUSTRALIA

Thetford Australia Pty. Ltd.
130-132 Freight Drive
Somerton VIC 3062
Australia

T +61 3 9358 0700
F not available
E infoaus@thetford.com.au
www.thetford.com.au

CHINA

Thetford China
Rm. 1207, Coastal Building
(East Block)
Haide 3rd Road, Nanshan District
Shenzen, 518054
China

T +86 755 8627 1393
F +86 755 8627 1673
E info@thetford.cn
www.thetford.cn