

THETFORD



**MANUEL D'INSTALLATION
TOILETTES À SÉPARATION -
KIT DE CONVERSION
Série SK260**

FR

Traduction du manuel d'installation original

Table des matières

1	Avis de non-responsabilité.....	2
2	Introduction.....	3
3	Sécurité.....	3
4	Entretien.....	5
5	Codes de désignation, plans et modèles.....	5
6	Caractéristiques techniques.....	5
7	Avant l'installation.....	8
8	Installation.....	15
9	Après l'installation.....	22
10	Entretien & Questions.....	23

1. Avis de non-responsabilité

Informations importantes

1. Cet appareil n'est pas destiné à être utilisé par des personnes (y compris des enfants) dont les capacités physiques, sensorielles ou mentales sont limitées ou ne possédant ni l'expérience ni les connaissances nécessaires, sauf s'ils font l'objet d'une supervision ou ont reçu des instructions concernant l'utilisation de l'appareil de la part d'une personne responsable, de sorte à assurer leur sécurité. Les enfants doivent être surveillés afin de s'assurer qu'ils ne jouent pas avec l'appareil.
2. Ne jetez pas non plus de cigarette allumée ou autre matériau brûlant dans les toilettes.
3. Ce produit doit uniquement être alimenté à très basse tension de sécurité (SELV) conformément au marquage sur l'appareil.
4. Si le cordon d'alimentation est endommagé, il doit être remplacé par un cordon ou un ensemble spécial disponible auprès du fabricant ou de son agent de service.

2. Introduction

Informations générales

Ce manuel d'installation est destiné à les toilettes Thetford SK260. Ce manuel est destiné aux installateurs qualifiés qui installeront le système de toilettes dans une caravane ou un camping-car.

Lisez attentivement et suivez scrupuleusement les informations et les instructions afin d'installer le système de toilettes correctement et en toute sécurité.

Lisez également les avertissements présents dans le manuel d'utilisation avant de tester le système de toilettes après l'installation.

Nous appliquons une politique d'amélioration et de développement continu. Les spécifications et les illustrations peuvent être modifiées après publication. Ce document est la version 212066/0226-V01 du manuel d'installation.

Pour obtenir la version la plus récente, consultez le site www.thetford.com.

Si l'équipement n'est pas installé conformément aux réglementations et normes nationales et européennes, cela risque d'invalider la garantie.

Symboles

Les symboles suivants peuvent être utilisés dans ce manuel :



Mise en garde. Risque de graves blessures et/ou dommages.



Prudence. Risque de blessures et/ou de dommages modéré(e)s.



Attention. Informations importantes.



Remarque. Informations supplémentaires.



Conseil Vidéo. Un tutoriel vidéo est également disponible.

3. Sécurité

Informations générales



Risque de blessures graves par brûlures, explosion, pincement, électrocution, suffocation et empoisonnement ou risque de dommages au niveau du produit

- Ne pas modifier cet appareil, à moins que la modification ne soit autorisée et réalisée par le fabricant ou son agent.

- Si l'équipement n'est pas installé conformément aux réglementations et normes nationales et européennes, cela pourra donner lieu à des poursuites pénales et annuler la garantie.
- Portez l'équipement de protection individuelle approprié pendant l'installation. Suivre également les réglementations de sécurité en vigueur.
- Seuls des intervenants qualifiés sont autorisés à installer l'appareil.



Les toilettes peuvent supporter une charge maximum de 120 kg. Assurez-vous de ne pas surcharger les toilettes.

Installation



Risque de blessures graves par brûlures, explosion, pincement, électrocution, suffocation et empoisonnement ou risque de dommages au niveau du produit

- Pour éviter tout risque lié à l'instabilité de l'appareil, il doit être fixé conformément aux instructions.
- Ne percez pas, ne coupez pas et n'appliquez pas de force excessive sur les parois des toilettes, sauf pour visser à des endroits prédéfinis. Cela pourrait endommager l'appareil.
- Lors de l'installation de l'appareil, assurez-vous que les câbles ne sont pas coincés ou endommagés.
- Acheminez les câbles loin de l'appareil et des autres sources de chaleur.
- Ne laissez pas les câbles pendre dans le compartiment.
- Utiliser uniquement des pièces et des matériaux agréés et d'origine.

4. Entretien

L'installateur des produits Thetford est responsable de l'installation correcte de l'appareil, conformément aux consignes d'installation fournies par Thetford, afin de garantir le bon fonctionnement et l'entretien du produit.

En termes d'entretien, cela signifie qu'un revendeur ou un centre de service agréé Thetford doit être capable de retirer et de réinstaller les produits Thetford dans le délai imparti, conformément aux préconisations Thetford, en utilisant les outils et les équipements standards.

Cela s'applique à toute réclamation formulée durant la période de garantie qui suit l'achat.

En cas de question, il est possible de contacter un représentant local du service client Thetford pour obtenir de l'aide lors de l'installation du produit.

5. Codes de désignation, plans et modèles

Chaque produit possède son code d'identification spécifique, le code de désignation. Le code de désignation figure sur la plaque signalétique. Voir *Entretien & Questions* pour savoir où se trouve la plaque signalétique. Les différentes positions du code s'appliquent à différentes variantes des toilettes.

Veuillez vous référer à l'explication du code de désignation figurant dans le manuel d'installation d'origine des toilettes à cassette.

6. Caractéristiques techniques

Tableau 1 : Dimensions, poids et capacité

Dimensions	S260-S (SK260-S)			S260-CS (SK260-CS)		
	H	W	D	H	W	D
mm	487	401	603	540	419	607
Poids à vide	5,9 kg			6,7 kg		
Capacité du réservoir à urine	7,5 L					
Capacité du seau à matières solides	7,1 L					

Spécifications électriques

Puissance requise	12 V CC
Fusible	1A sur la carte de circuit imprimé du HUB
Connecteurs d'alimentation CC	Toilettes : TYCO/AMP 180901 ou équivalent Équivalent câble d'alimentation : TYCO/AMP 180190

Configuration des connecteurs d'alimentation CC

	<ol style="list-style-type: none">1. + 12 V CC (rouge)2. GND (noir)3. non utilisé (violet)4. non utilisé (gris)
---	--

Schéma de câblage



7. Avant l'installation

À propos du kit pour toilettes à séparation SK260

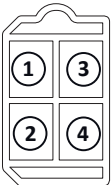
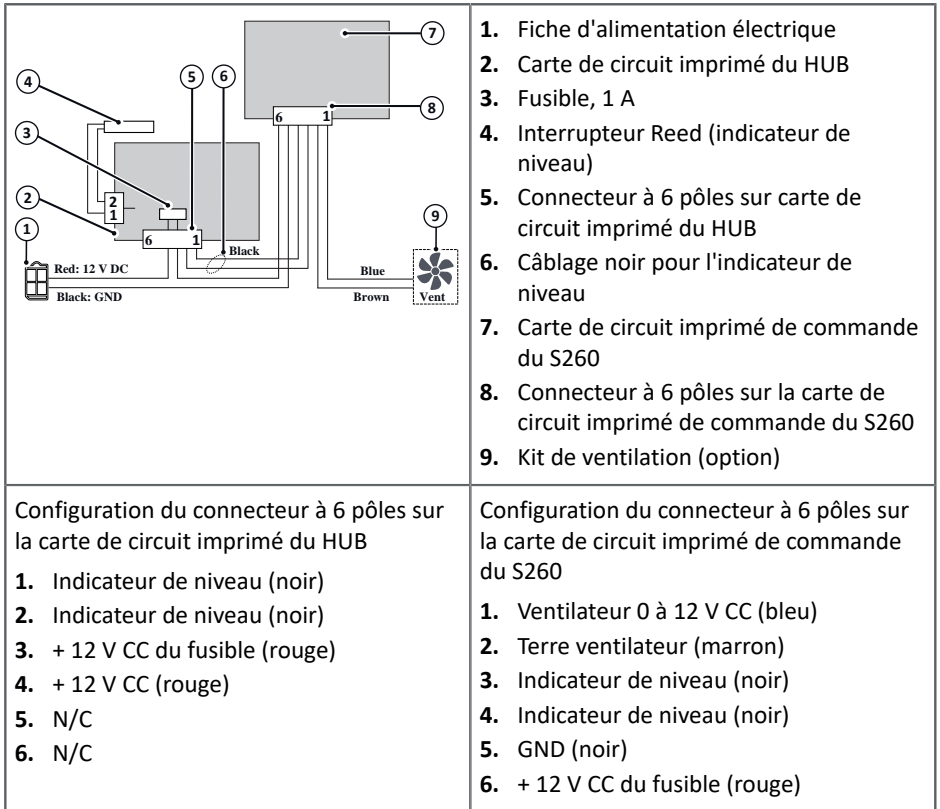
Ce kit est destiné à convertir n'importe quel modèle C263 existant en toilettes à séparation S260-S ou S260-CS.



La série C260 est fixée sur le fond à l'aide de 4 vis. La série C263-S est fixée à la paroi arrière à l'aide de 3 vis. La série C263-CS utilise un support pour fixer le kit à la paroi arrière. Si la situation et l'installation le permettent, il peut être plus facile de démonter les toilettes de façon temporaire et de les placer sur un banc.

Contenu de la boîte

Pour l'appareil emballé en une seule pièce, vérifiez le contenu :

- Kit pour toilettes à séparation SK260
- Manuel d'utilisation
- Manuel d'installation

Rassemblez les outils nécessaires :

- Cutter
- Tournevis Philips n° 2



Si quelque chose manque dans la boîte, veuillez contacter votre revendeur.



Conseil Tutoriel vidéo SK260



Démontage des composants des toilettes



Commencez par vider et déconnecter l'alimentation en eau du véhicule de loisirs afin d'éviter toute fuite et tout dommage potentiel.

Réservoir à matières

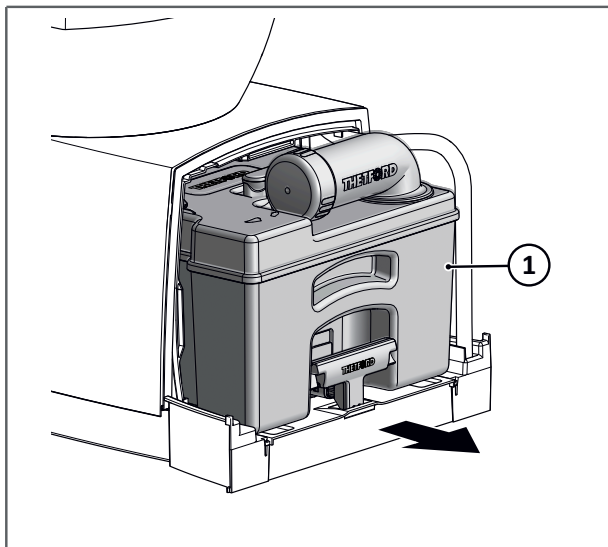

- Depuis l'arrière des toilettes, faites glisser avec précaution le réservoir à matières existant (1)

Lunette et abattant

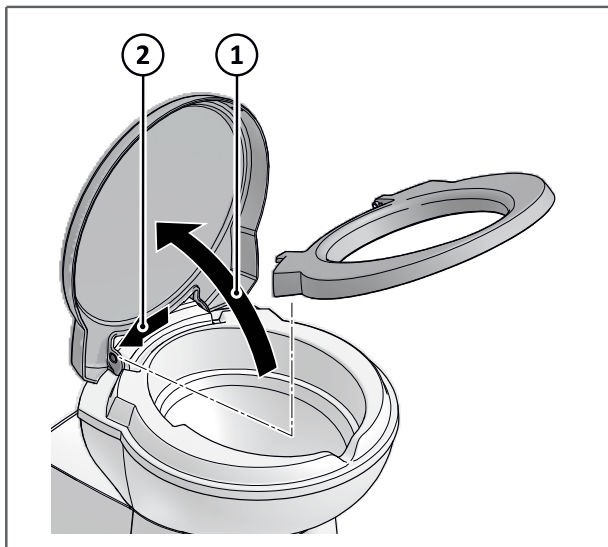

- Ouvrez la lunette et l'abattant (1) de façon simultanée
- Tirez un côté de la lunette et de l'abattant vers l'extérieur, puis simultanément vers le haut (2).



L'utilisation d'un tournevis plat peut faciliter le décrochage de la charnière. Veillez à ne rien endommager.

Tuyau d'eau

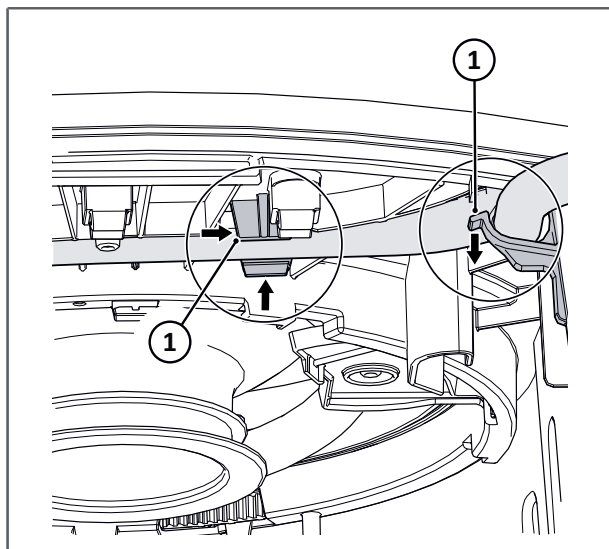

- Dévissez les deux clips de fixation qui maintiennent l'ensemble du tuyau
- Détachez le tuyau d'eau des guides (1)

Valve électrique

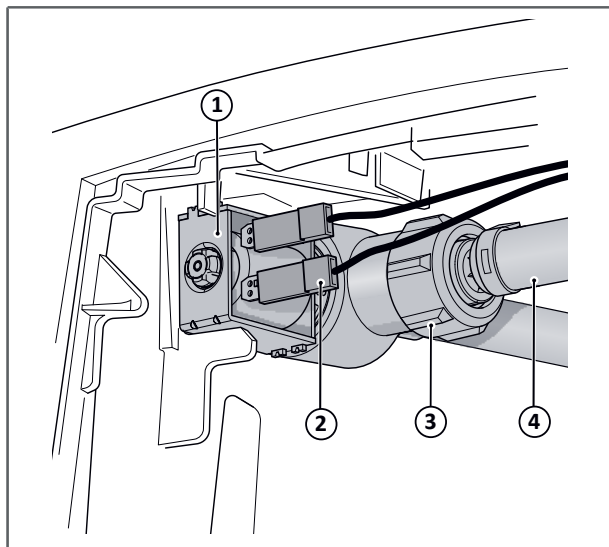

- Retirez la valve électrique (1) hors de l'espace de maintien en la faisant glisser
- Débranchez les deux fils (2) de la valve électrique
- Détachez le tuyau d'eau en desserrant l'écrou (3)
- Fermez l'alimentation en eau du véhicule en bouchant le tuyau (4) à l'aide du bouchon et du collier



Risque de déversement d'eau. Utilisez un chiffon ou une serviette pour éviter tout risque de renversement et de dommages.

Cuvette

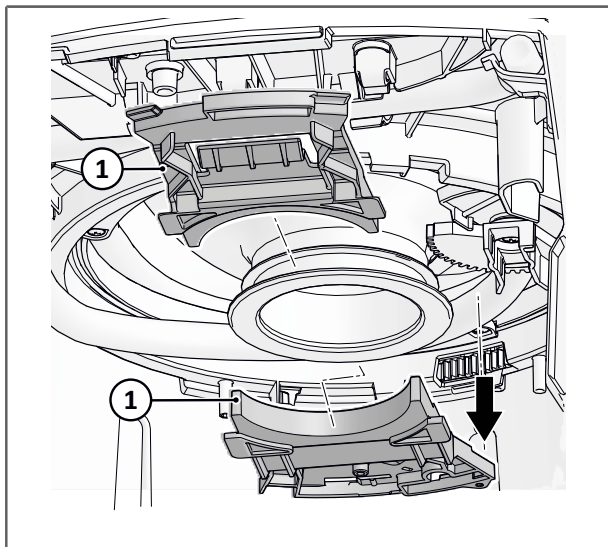

- Tournez les supports de retenue de la cuvette (1) dans le sens inverse des aiguilles d'une montre et retirez-les



Ces supports de retenue ne seront pas utilisés après la conversion

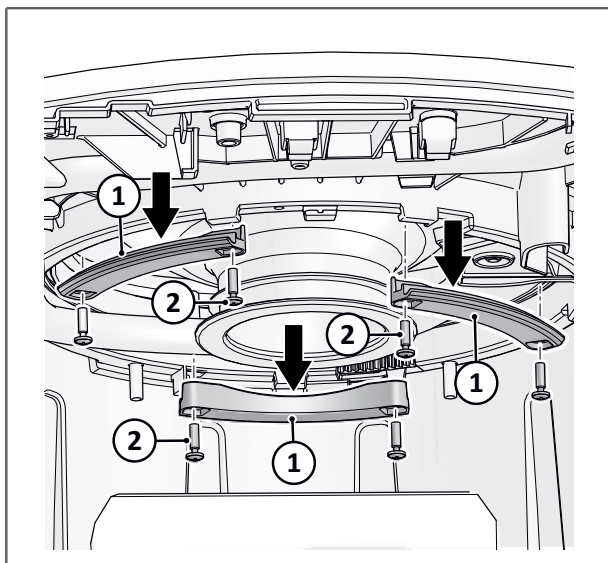

- Retirez les trois supports de fixation (1) en dévissant les vis (2) et enlevez-les
- Tournez la cuvette pour accéder à toutes les vis si nécessaire



Conservez les supports de retenue et les vis pour une installation ultérieure.

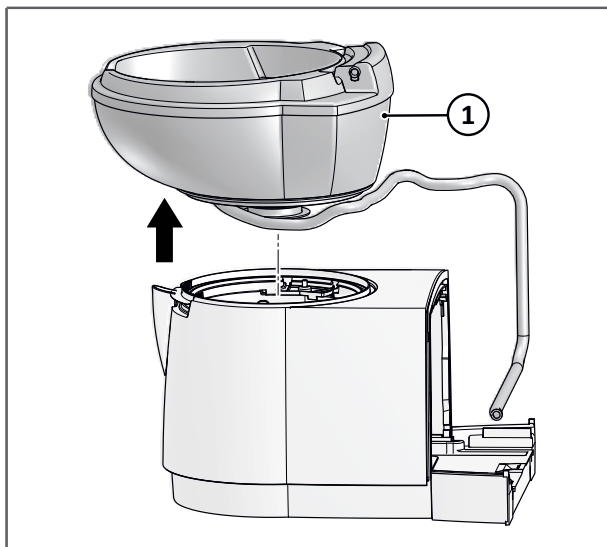

Retirez la cuvette en :

- Soulevant l'ensemble cuvette et tuyau de la base avec précaution

Pièces pour cuvette de toilettes

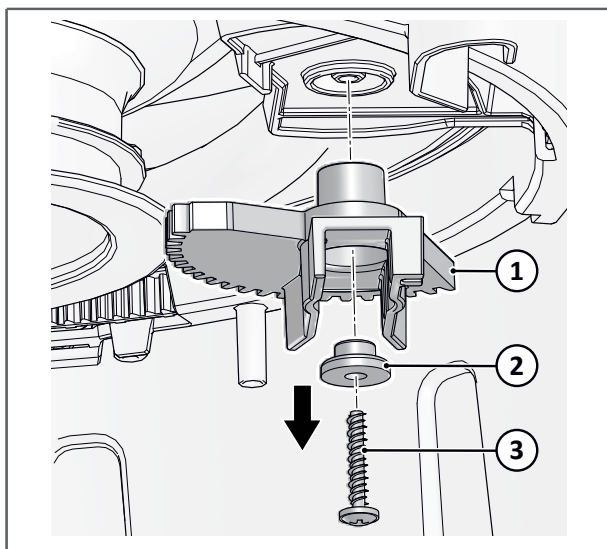

- Retirez la vis et enlevez le guide d'ouverture du clapet



Cette opération peut être effectuée soit par le bas, soit par le haut de la base des toilettes

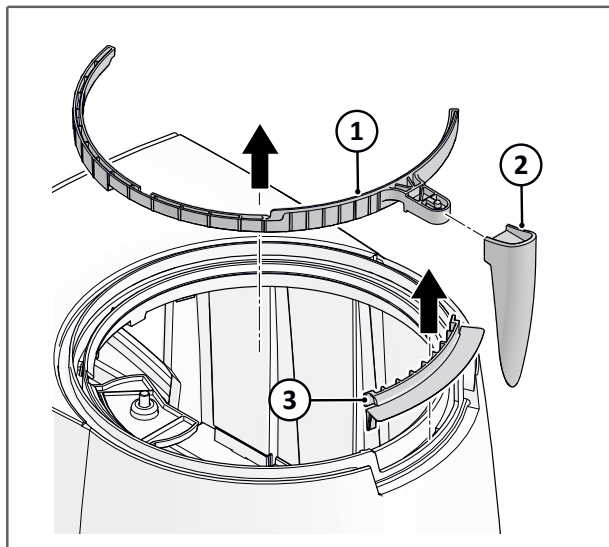

- Retirez la plaque de recouvrement, l'anneau à aubes et la poignée



Si le véhicule dispose d'une douche, il est conseillé de laisser ces pièces en place.

Boîtier de l'interrupteur Reed

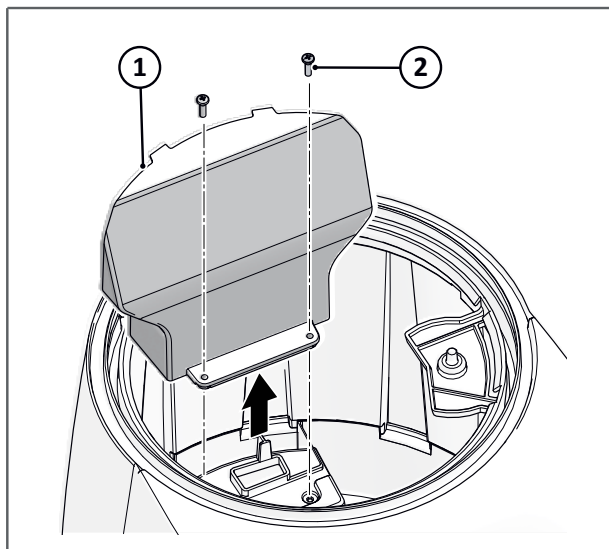

- Retirez les deux vis (2)
- Retirez le boîtier de l'interrupteur Reed (1)

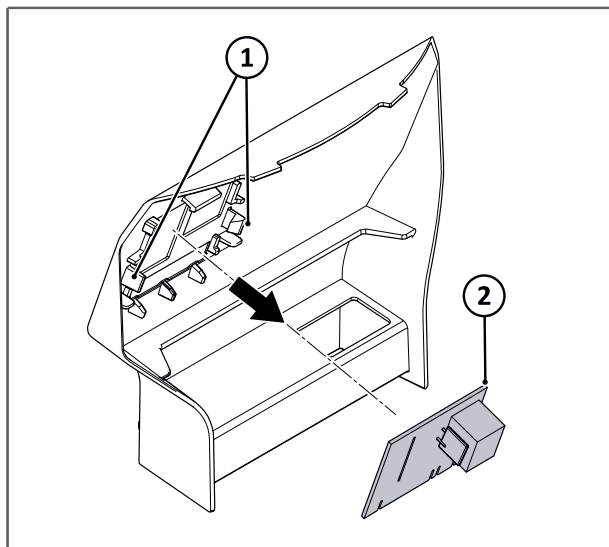

- Retirez la carte de circuit imprimé de l'interrupteur Reed en poussant légèrement les attaches qui maintiennent la carte en place. Ensuite, soulevez-la pour la retirer.
- Détachez le connecteur de la carte de circuit imprimé.

8. Installation



Lisez d'abord les instructions qui figurent au chapitre *Sécurité*.

Toilettes à séparation – Composants du kit

Nouveau couvercle avec carte de circuit imprimé et câblage interrupteur Reed

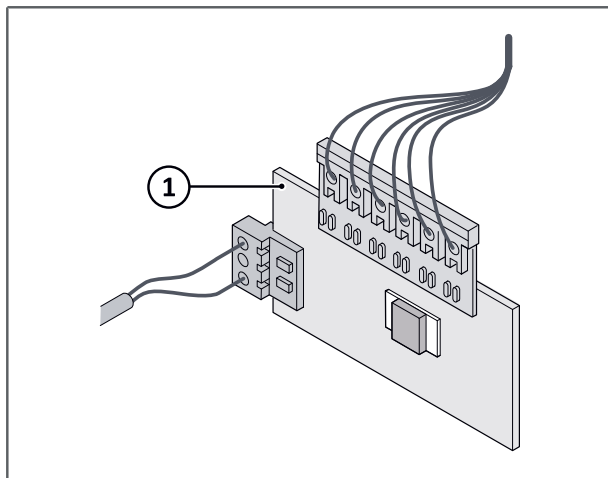

- Prenez la nouvelle carte de circuit imprimé de l'interrupteur Reed (1) du kit et branchez les connecteurs.



Pour plus de détails sur les circuits et les schémas, veuillez vous référer au chapitre Caractéristiques techniques.

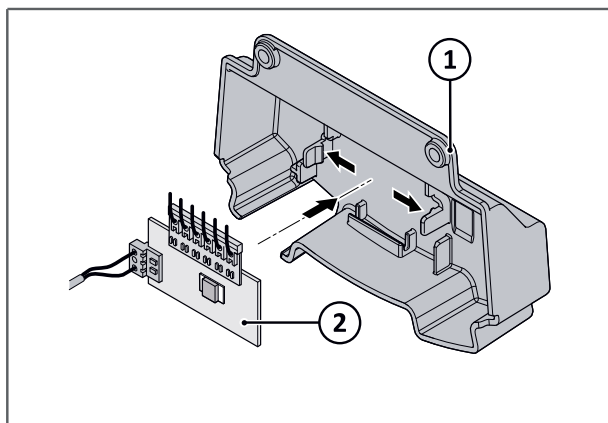

- Placez la nouvelle carte de circuit imprimé de l'interrupteur Reed (2), une fois les connecteurs branchés, entre les supports du nouveau couvercle (1)
- Appuyez sur la carte de circuit imprimé pour la mettre en place, en commençant par l'emplacement du gros connecteur

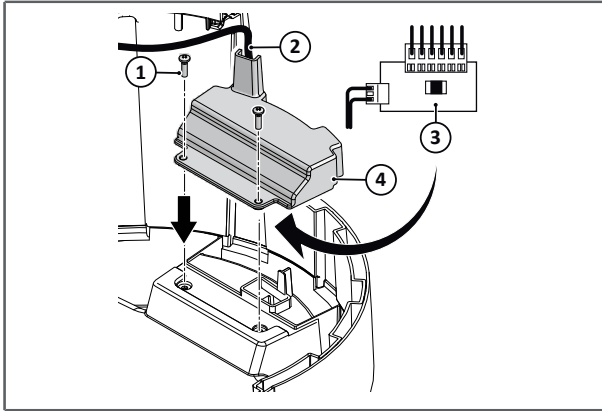

- Placez le nouveau couvercle (4) avec la nouvelle carte de circuit imprimé (3) dans la bonne position
- Faites passer le câble noir par l'ouverture (2)
- Fixez le nouveau couvercle en place à l'aide des deux vis retirées précédemment (1)

SK260 utilisé sur les toilettes S260



En cas d'utilisation du kit pour toilettes à séparation SK260 sur des toilettes S260, les fixations du guide d'ouverture du clapet doivent toujours être coupées comme indiqué sur l'illustration ci-dessous.

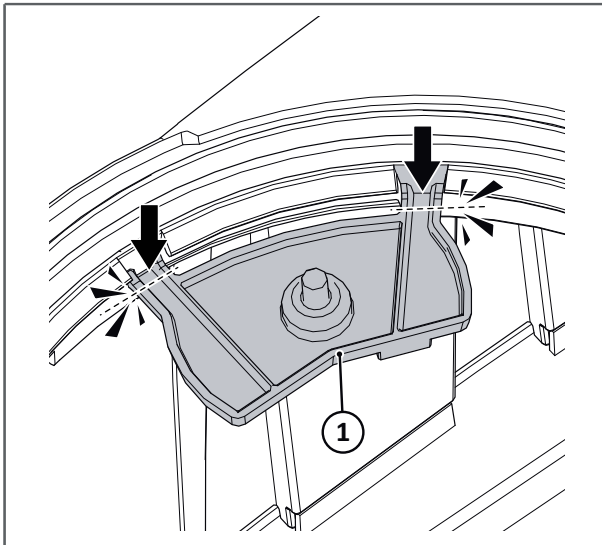

La coupe doit se faire au niveau des lignes pointillées indiquées par les flèches

Nouvelle cuvette

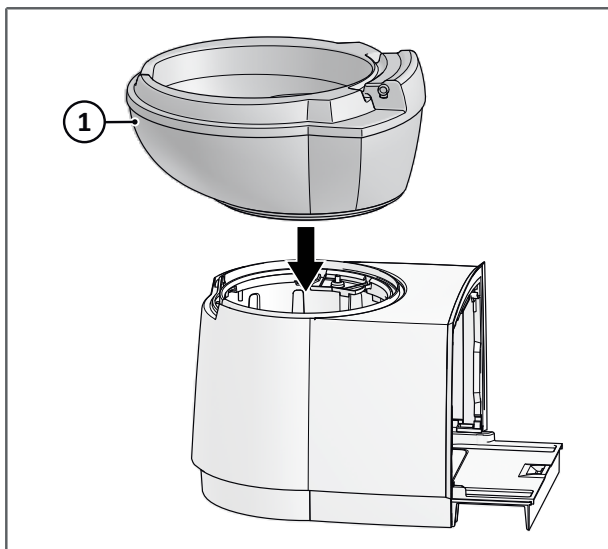

- Prenez la cuvette (1) du kit pour toilettes à séparation SK260 et placez-la sur la base

Guides de retenue de la cuvette

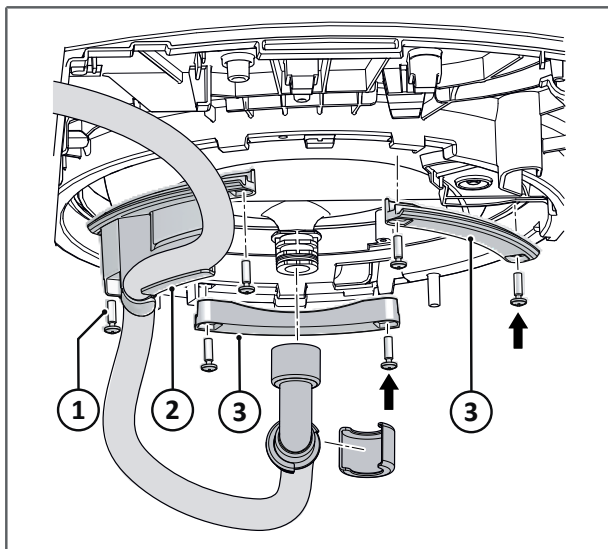

Utilisez le support de retenue de la cuvette (2) du kit pour toilettes à séparation, auquel le tuyau d'urine est déjà fixé

- Placez les supports de retenue (2, 3) dans leur position d'origine et serrez les vis

Tuyau

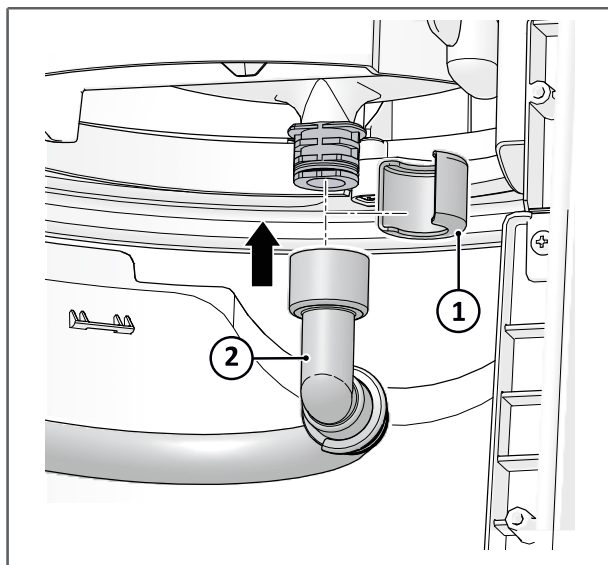

Raccordez le tuyau d'urine à la cuvette.

- Retirez le clip de montage (1) du tuyau d'urine
- Glissez le tuyau (2) sur le raccord de la cuvette
- Remettez le clip de montage (1) en place pour bien maintenir le tuyau en place

Support du porte-vanne

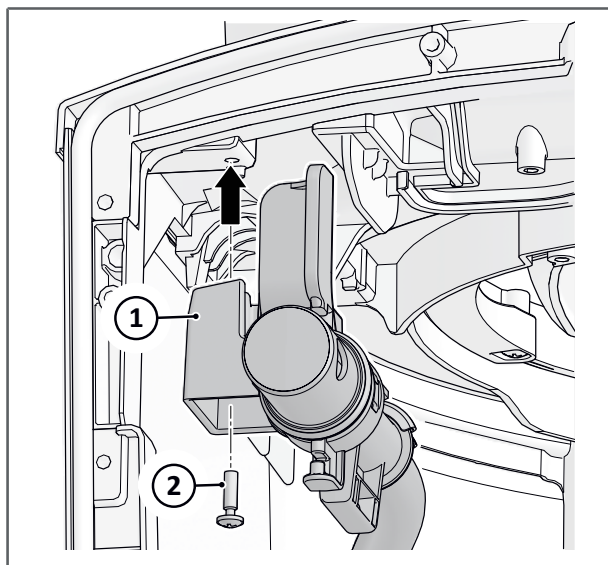

- Placez le support (1) du porte-vanne dans la bonne position et fixez-le à l'aide de la vis (2)

Interrupteur Reed

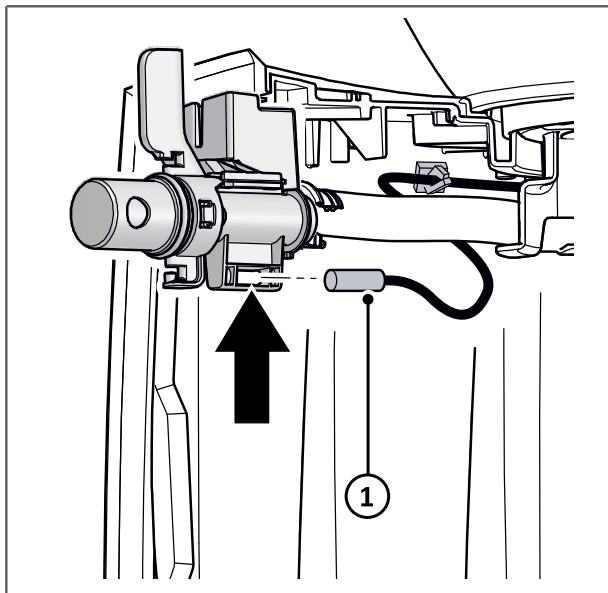

L'interrupteur Reed est connecté à l'extrémité du câble noir.

- Enfoncez l'interrupteur Reed dans le logement jusqu'à ce qu'il s'enclenche

Supports de câbles

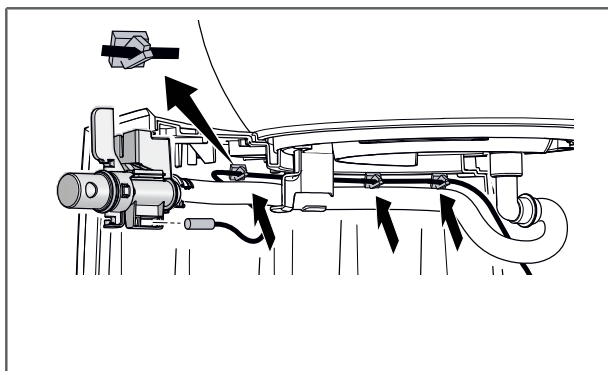

Collez tous les supports de câbles comme indiqué sur l'illustration, en commençant près de la vanne.

- Retirez la feuille de protection du support de câble autocollant
- Collez le support de câble en place et appuyez fermement pendant quelques secondes

Seau à matières solides et réservoir à urine

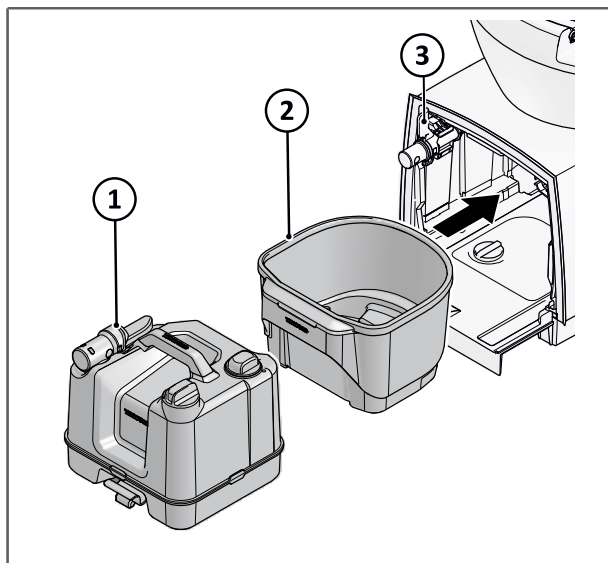

- Faites d'abord glisser le seau à matières solides (2)
- Ensuite, faites glisser le réservoir à urine (1)
- Tournez la poignée de la vanne d'urine (3) dans le sens des aiguilles d'une montre jusqu'à la position horizontale afin de sécuriser le raccordement et ouvrez la vanne

Poignée de commande de la vanne de matières solides

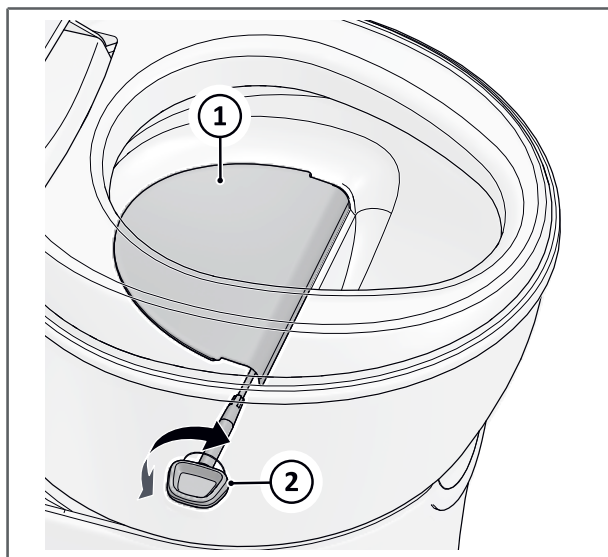

Insérez la poignée de commande de la vanne de matières solides dans la cuvette.

1. Assurez-vous que la vanne est en position fermée
2. Faites glisser la poignée de commande de la vanne de matières solides dans l'orifice prévu à cet effet, sans trop forcer. Trouvez la position d'insertion complète en tournant la poignée de la vanne de quelques degrés vers la gauche ou la droite



La poignée de commande de la vanne de matières solides peut être placée d'un côté ou de l'autre de la cuvette. Le trou gauche est recouvert d'un capuchon amovible.

Abattant et lunette

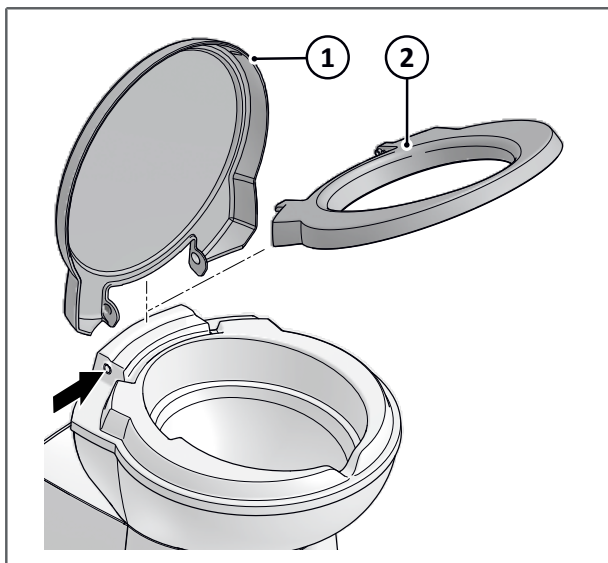

- Assemblez la lunette et l'abattant (1, 2)
- Fixez l'ensemble sur les toilettes en accrochant d'abord un côté
- Tirez latéralement, près du point d'articulation de l'autre côté, en accrochant l'autre côté

Panneau de commande

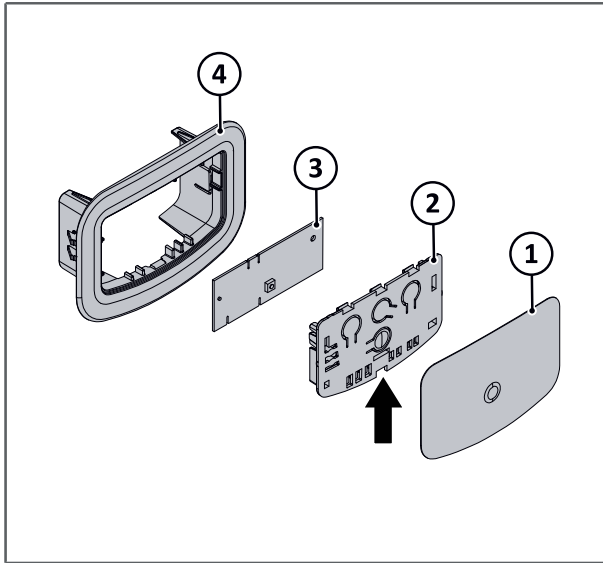

Une nouvelle carte de circuit imprimé de commande doit être installée et un nouvel autocollant doit être apposé.

1. Autocollant
2. Support de retenue
3. Carte de circuit imprimé de commande
4. Boîtier du panneau de commande

- Détachez l'ancien autocollant à l'aide d'un cutter et retirez-le
- En plaçant un tournevis plat dans l'ouverture, déplacez l'encoche et soulevez le support de retenue
- Détachez les connecteurs
- Prenez la nouvelle carte de circuit imprimé de commande avec le support de retenue du kit pour toilettes à séparation et fixez le connecteur
- Placez la nouvelle carte de circuit imprimé de commande dans le boîtier
- Prenez le nouvel autocollant du kit pour toilettes à séparation et collez-le soigneusement
- Assurez-vous que toutes les connexions sont bien en place
- Veillez à ce que toutes les fixations soient serrées au bon couple

9. Après l'installation



Lisez d'abord les instructions qui figurent au chapitre *Sécurité*.

Contrôles visuels et fonctionnels

Vérifiez les points suivants :

- Tous les matériaux d'emballage ont été enlevés.
- Si vous avez enlevé les toilettes avant la conversion :
 - Assurez-vous que le joint d'étanchéité mural est bien en place.

- Veillez à ce que toutes les fixations soient serrées avec le couple de serrage adéquat. Lisez les instructions qui figurent au chapitre *Installation*.

Assurez-vous que le joint d'étanchéité mural est bien en place.

- L'état « plein » de l'indication de niveau fonctionne.
- Il n'y a pas de fuite entre la cuvette des toilettes et le réservoir à urine.
- Le réservoir à urine et le seau à matières solides peuvent être retirés et remis en place.
- Le portillon de service s'ouvre et se ferme correctement.
- Le portillon de service est étanche après l'installation.

10. Entretien & Questions



Lisez d'abord les instructions qui figurent au chapitre *Sécurité*.

Entretien



Toutes les interventions sur l'équipement doivent être effectuées par une personne compétente et agréée.

Questions

Si vous avez des questions concernant votre produit, les pièces, les accessoires ou les centres de service agréés, consultez le site Web www.thetford.com.

Si vous contactez un revendeur local agréé dans votre pays, indiquez le modèle et le numéro de série du produit, ainsi que la date d'achat. La plaque signalétique se trouve sur la base des toilettes et sous le réservoir à urine.



Veillez noter que le kit pour toilettes à séparation SK260 ne dispose pas d'étiquette distincte. L'étiquette existante dédiée à la série C260 reste sur l'appareil. L'étiquette apposée sur le fond du réservoir à urine indique qu'il s'agit de toilettes à séparation et peut être utilisée lorsque vous contactez votre revendeur ou le Service client.

Étiquette des toilettes

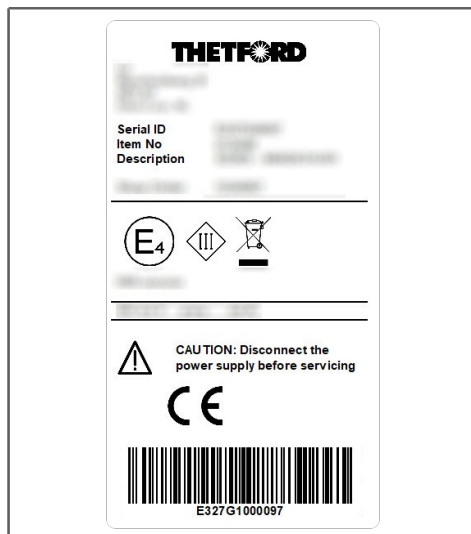

Étiquette du réservoir à urine



Garantie

Veuillez consulter les conditions de notre clause de garantie sur www.thetford.com.

Déclaration de conformité

Thetford déclare par la présente que ce produit est conforme aux exigences essentielles et aux autres dispositions pertinentes des directives et normes applicables. Vous pouvez consulter la Déclaration de conformité à l'adresse www.thetford.com

EUROPEAN HEADQUARTERS

Thetford B.V.
P.O. Box 169
4870 AD Etten-Leur
The Netherlands

T +31 76 504 22 00
F +31 76 504 23 00
E info@thetford.eu

UNITED KINGDOM

Thetford Ltd.
Unit 6
Brookfields Way
Manvers, Rotherham
S63 5DL, England
United Kingdom

T +44 844 997 1960
F +44 844 997 1961
E infofgb@thetford.eu

GERMANY

Thetford GmbH
Schallbruch 14
D-42781 Haan
Deutschland

T +49 2129 94250
F +49 2129 942525
E infod@thetford.eu

FRANCE

Thetford S.A.R.L.
Bâtiment Le Louisiane
10, Chaussée Jules César
95520 Osny
France

T +33 1 30 37 58 23
F not available
E infof@thetford.eu

ITALY

Thetford Italy c/o Tecma s.r.l.
Via Flaminia
Loc. Castel delle Formiche
05030 Otricoli (TR)
Italia

T +39 0744 709071
F +39 0744 719833
E infoi@thetford.eu

SPAIN AND PORTUGAL

Mercè Grau Solà
Agente para España y Portugal
C/ Castellet, 36 bxs 2a
08800-Vilanova i la Geltrú
Barcelona
España

T +34 938 154 389
F not available
E infosp@thetford.eu

SCANDINAVIA

Thetford Scandinavia
Bangatan 6
521 43 Falköping
Sverige

T +46 31 336 35 80
F not available
E infos@thetford.eu

AUSTRALIA

Thetford Australia Pty. Ltd.
130-132 Freight Drive
Somerton VIC 3062
Australia

T +61 3 9358 0700
F not available
E infoaus@thetford.com.au
www.thetford.com.au

CHINA

Thetford China
Rm. 1207, Coastal Building
(East Block)
Haide 3rd Road, Nanshan District
Shenzen, 518054
China

T +86 755 8627 1393
F +86 755 8627 1673
E info@thetford.cn
www.thetford.cn