

**THETFORD**



**INSTALLATIONSMANUAL  
SEPARATIONSTOALETT -  
OMBYGGNADSSATS  
SK260-serien**

SV

## Översättning av original monteringsanvisning

### Innehåll

1	Friskrivning.....	2
2	Inledning.....	3
3	Säkerhet.....	3
4	Brukbarhet.....	5
5	Beteckningskoder, ritningar och modeller.....	5
6	Tekniska specifikationer.....	5
7	Före installation.....	7
8	Installation.....	14
9	Efter installation.....	21
10	Service och frågor.....	22

### 1. Friskrivning

#### Viktig information

1. Denna apparat får inte användas av personer (inklusive barn) med nedsatt fysisk, sensorisk eller mental förmåga eller brist på erfarenhet och kunskap, såvida de inte har fått tillsyn eller instruktioner om hur apparaten ska användas av en person som ansvarar för deras säkerhet. Barn bör hållas under uppsikt så att de inte leker med apparaten.
2. Glödande cigaretter eller annat brinnande material får inte kastas i toaletten.
3. Den här produkten får endast tillhandahållas med extra låg säkerhetsspänning (SELV) motsvarande märkningen på apparaten.
4. Om strömsladden är skadad måste den ersättas med en speciell sladd eller enhet som kan erhållas från tillverkaren eller dennes serviceombud.

## 2. Inledning

### Allmänt

Detta är installationsanvisningen för Thetford SK260. Bruksanvisningen är avsedd för kvalificerade montörer som monterar toalettsystemet i en husvagn eller husbil.

Läs informationen och anvisningarna noggrant och följ dem strikt för att montera toalettsystemet säkert och korrekt.

Läs även varningarna i bruksanvisningen innan toalettsystemet testas efter installation.

Fortlöpande produktutveckling och -förbättring är vår policy. Specifikationer och illustrationer kan ändras efter utgivningen. Detta dokument är version 212066/0226-V01 av installationsanvisningen.

Du hittar den senaste versionen på [www.thetford.com](http://www.thetford.com).

Om apparaten inte monteras enligt nationella och europeiska föreskrifter, regler och standarder blir garantin ogiltig.

### Symboler

Följande symboler kan användas i denna bruksanvisning:



**Varning.** Risk för allvarlig personskada och/eller skador.



**Var försiktig.** Risk för måttlig skada och/eller materiell skada.



**Var uppmärksam.** Viktig information.



**Obs!** Ytterligare information.



**Tips Video.** Ytterligare instruktionsvideo finns.

## 3. Säkerhet

### Allmänt



Risk för allvarliga personskador genom bränning, explosion, klämning, elstöt, kvävning och förgiftning eller skada på produkten.

- Gör inga ändringar på den här apparaten, såvida inte ändringen är godkänd och utförs av tillverkaren eller dennes representant.

- Om apparaten inte installeras i enlighet med nationella och europeiska lagar, förordningar, regler och standarder kommer detta leda till att garantin upphör att gälla och till straffrättsligt åtal.
- Använd korrekt personlig skyddsutrustning vid installation. Följ även tillämpliga säkerhetsföreskrifter.
- Endast behöriga personer får installera apparaten.



Toaletten tål en belastning på max 120 kg. Överbelasta inte toaletten.

## Installation



Risk för allvarliga skador genom brännskador, explosion, klämning, elstötar, kvävning och förgiftning eller skador på produkten.

- Detta måste justeras i enlighet med anvisningarna för att undvika fara på grund av instabilitet hos apparaten.
- Borra, skär eller använd inte överdrivet våld på toalettens väggar förutom när de förmärkta positionera ska skruvas. Detta kan skada apparaten.
- Se till att kablarna inte kläms eller skadas när du installerar apparaten.
- Dra kablarna bort från apparaten och värmekällorna.
- Låt inte kablar hänga lösa i facket.
- Använd endast godkända originaldelar och material.

## 4. Brukbarhet

Installatören av Thetfords produkter ansvarar för korrekt installation enligt Thetfords installationsanvisningar för att säkerställa produktens funktionalitet och brukbarhet.

I fråga om brukbarhet innebär det att en återförsäljare eller en auktoriserad Thetford-servicepartner, med hjälp av standardverktyg och -utrustning, måste kunna avlägsna och återmontera Thetford-produkter inom den tid som anges i Thetfords tidsschema.

Detta för att kunna göra anspråk på eventuella garantier under garantiperioden efter inköpsdatumet.

Om du har några frågor om detta ämne kan du kontakta en lokal Thetford-servicerepresentant för ytterligare support i samband med installationen av produkten.

## 5. Beteckningskoder, ritningar och modeller

Varje produkt har en specifik identifieringskod: beteckningskoden. Beteckningskoden står på dataetiketten. Se *Service och frågor* för dataetikettens placering. Kodens olika delar avser olika varianter av toaletten.

Se förklaringen av beteckningskoden i originalinstallationsmanualen för kassettoaletten.

## 6. Tekniska specifikationer

Tabell 1. Mått, vikt och kapacitet

	S260-S (SK260-S)			S260-CS (SK260-CS)		
Mått	H	W	D	H	W	D
mm	487	401	603	540	419	607
Tomvikt	5,9 kg			6,7 kg		
Urintank kapacitet	7,5 L					
Hink för fast avfall kapacitet	7,1 L					

## Elektriska specifikationer

Strömkrav	12 V DC
Säkring	1 A på samlingsenheten för krets-kortet
DC-kontakter	Toalett: TYCO/AMP 180901 eller liknande Matningskabel-motstycke: TYCO/AMP 180190

### DC-strömanslutningarnas layout

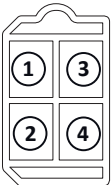
	<ol style="list-style-type: none"> <li>+ 12 V DC (röd)</li> <li>GND (svart)</li> <li>används inte (lila)</li> <li>används inte (grå)</li> </ol>
---	---

### Kopplingsschema

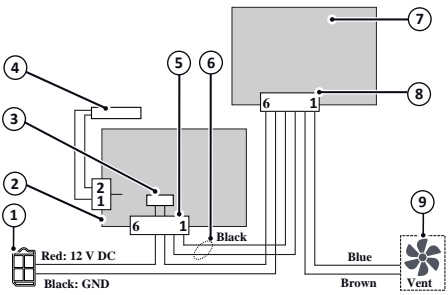
	<ol style="list-style-type: none"> <li>Strömkontakt</li> <li>Samlingsenhet för krets-kort</li> <li>Säkring, 1 A</li> <li>Reed-brytare (nivåindikator)</li> <li>6-polig kontakt på samlingsenhet för krets-kort</li> <li>Svart kabel för nivåindikator</li> <li>S260-styrkrets-kort</li> <li>6-polig kontakt på S260-styrkrets-kort</li> <li>Valfri ventil-sats</li> </ol>
<p>Layout samlingsenhet för krets-kort för 6-polig kontakt</p> <ol style="list-style-type: none"> <li>Nivåindikator (svart)</li> <li>Nivåindikator (svart)</li> <li>+ 12 V likström från säkring (röd)</li> <li>+ 12 V DC (röd)</li> <li>N/C</li> <li>N/C</li> </ol>	<p>S260-layout för styrkrets-kort för 6-polig kontakt</p> <ol style="list-style-type: none"> <li>Ventil 0 till 12 V likström (blå)</li> <li>Ventil jord (brun)</li> <li>Nivåindikator (svart)</li> <li>Nivåindikator (svart)</li> <li>GND (svart)</li> <li>+ 12 V likström från säkring (röd)</li> </ol>

## 7. Före installation

### Om SK260 separationstoalettsatsen

Syftet med denna sats är att konvertera en befintlig installation bestående av C263 till funktionerna hos en S260-S eller S260-CS separationstoalett.



C260-serien är fäst i botten med 4 skruvar. C263-S är fäst i bakväggen med 3 skruvar. Till C263-CS används en hållare så att den kan krokas fast i bakväggen. Om det är möjligt med tanke på situationen och läget kan det vara lättare att utföra konverteringen om det går att avinstallera toaletten tillfälligt och ställa den på en bänk.

### Lådans innehåll

Kontrollera innehållet för den förpackade lådan som kommer i ett stycke:

- SK260 separationstoalettsats
- Bruksanvisning
- Installationsanvisning

Använd följande verktyg:

- Stanley-kniv
- Philips skruvmejsel nr 2



Kontakta din återförsäljare om någonting saknas i lådan.



Tips SK260 instruktionsvideo



## Ta bort toalettkomponenter



Börja med att koppla bort och tömma vattentillförseln för husbilen för att förhindra spill och eventuell fara.

### Avfallstank

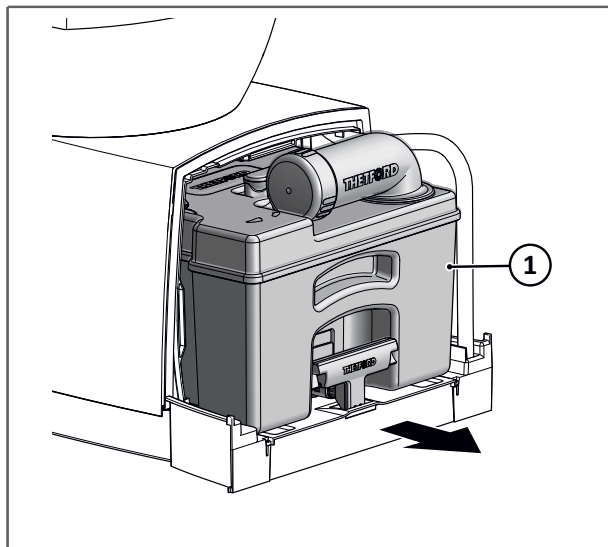

- Skjut försiktigt ut den befintliga avfallstanken (1) från toalettens baksida

### Sits och lock

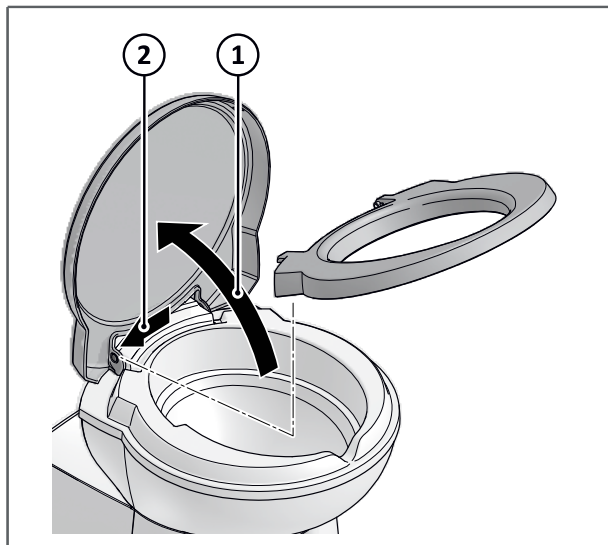

- Öppna sitsen och locket (1) samtidigt.
- Dra en sida av sitsen och locket utåt och dra sedan samtidigt uppåt (2)



Genom att använda en spårskruvmejsel kan det vara lättare att kroka av haken. Akta så att inget skadas.

## Vattenslangaggregat

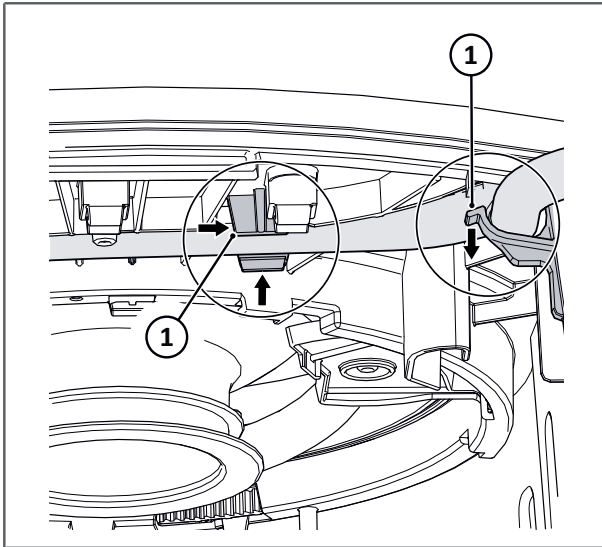

- Skruva av de två fästklämmorna som håller fast slangaggregatet
- Kroka av vattenslangen från skenorna (1)

## Elventil

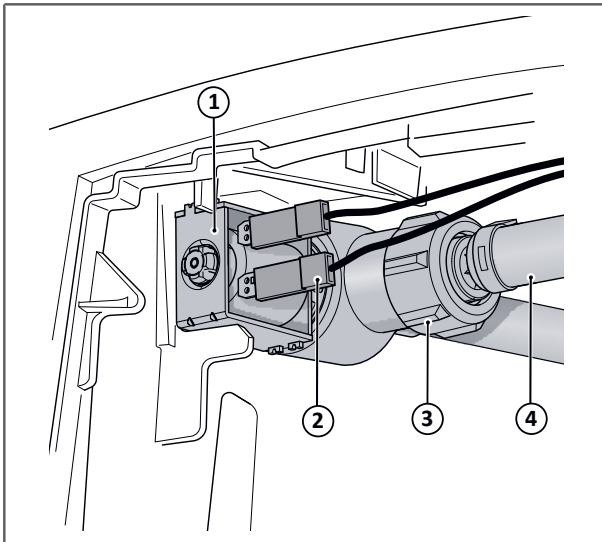

- Skjut ut elventilen (1) ur fästplatsen
- Koppla bort de två ledarna (2) från den elektriska ventilen
- Lösgör vattenförsörjningsslangen genom att lossa muttern (3)
- Stäng av fordonets vattentillförsel genom att täppa igen slangen (4) med pluggen och klämman



Risk för vattenspill. Använd en trasa eller handduk för att förhindra eventuellt spill eller skada.

## Toalettskål

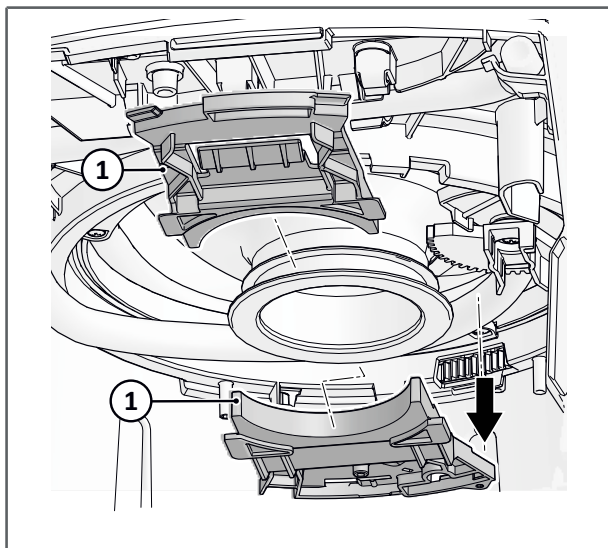

- Vrid skålens fästklämmor (1) moturs och ta ut dem



Dessa fästklämmor kommer inte att användas efter konverteringen.

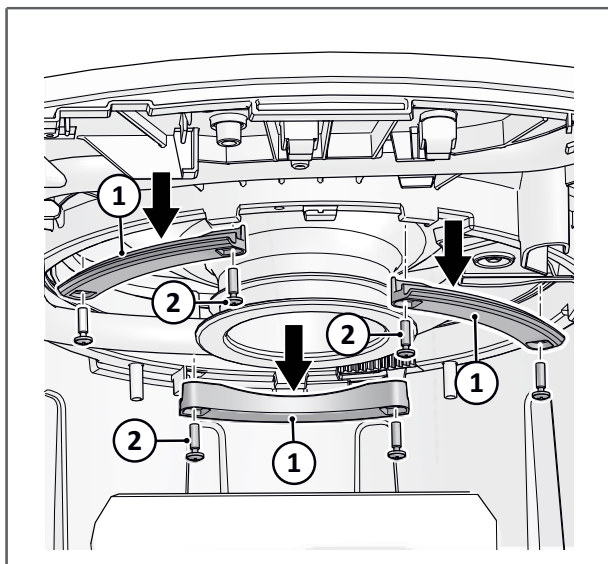

- Ta bort de 3 fästklämmorna (1) genom att skruva ut skruvarna (2) och ta ut dem
- Vrid skålen för att komma åt alla skruvar om det behövs.



Spara fästklämmorna och skruvarna för senare installation.

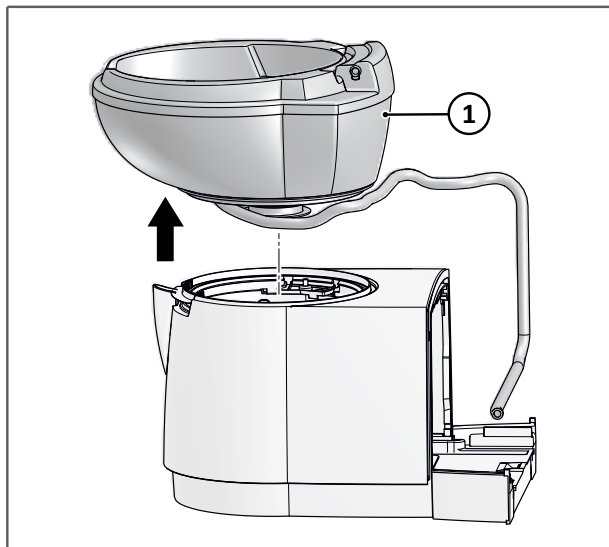

Ta bort skålen genom att:

- Försiktigt lyfta upp skål- och slangaggregatet från basen

### Toalettskålens delar

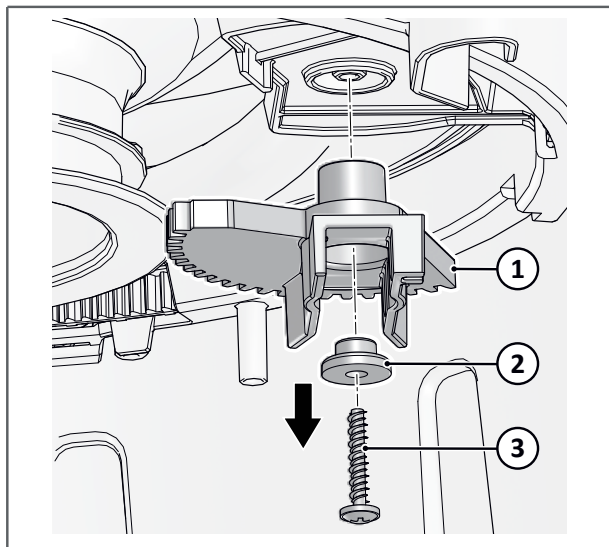

- Ta ut skruven och ta bort sadeln



Detta kan göras antingen underifrån eller från toalettbasens ovensida.

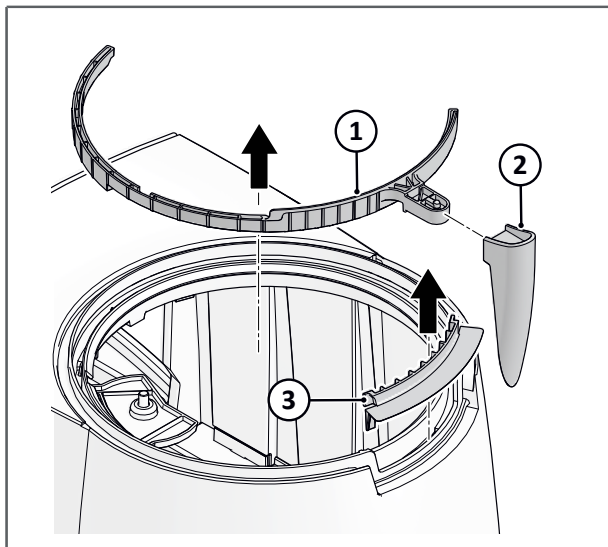

- Ta bort skyddsplattan, bladringen och handtaget



Om det finns en duschinstallation rekommenderar vi att dessa delar lämnas kvar på plats.

### Hölje till reed-omkopplare

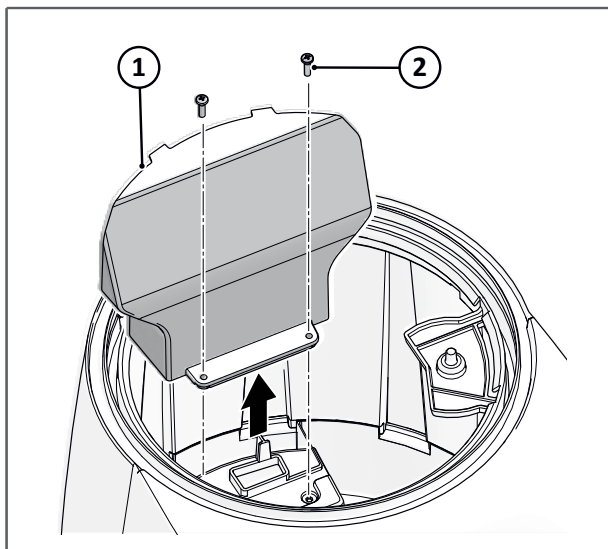

- Ta bort de två skruvarna (2)
- Ta ut höljet till reed-omkopplaren (1)

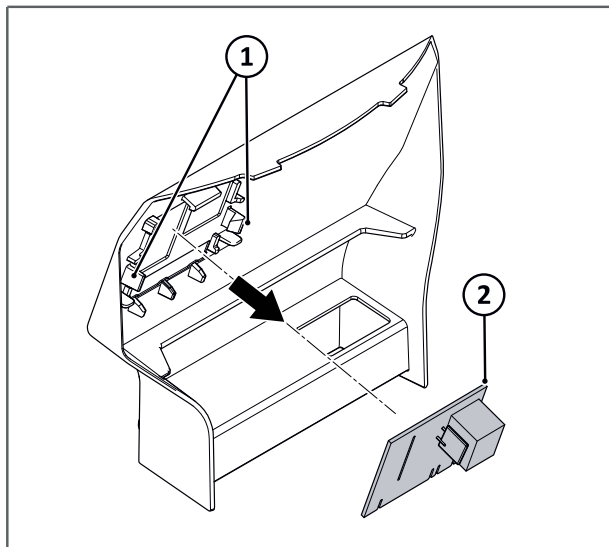

- Ta bort kretskortet på reed-omkopplaren genom att försiktigt skjuta ut de fästena som håller kretskortet på plats. Lyft sedan ut den
- Lossa kontakten från kretskortet

## 8. Installation



Läs först de tillämpliga instruktionerna i kapitel *Säkerhet*.

### Separationstoalett - satskomponenter

#### Nytt skydd med kretskort med reed-brytare och kablage

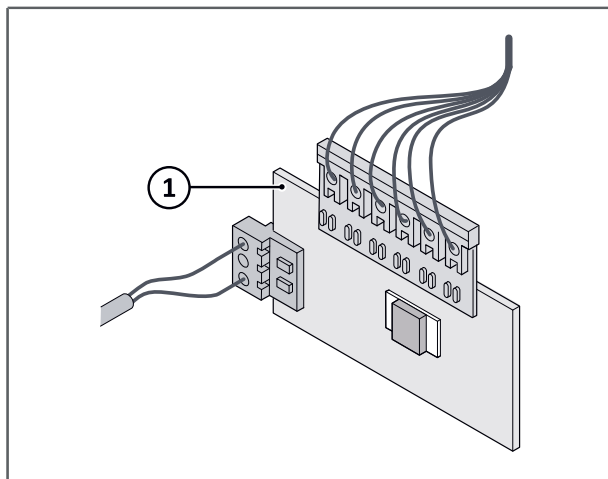

- Ta det nya kretskortet med reed-brytare (1) från satsen och anslut kontakterna



Se kapitlet Tekniska specifikationer för information om krets- och kopplingscheman.

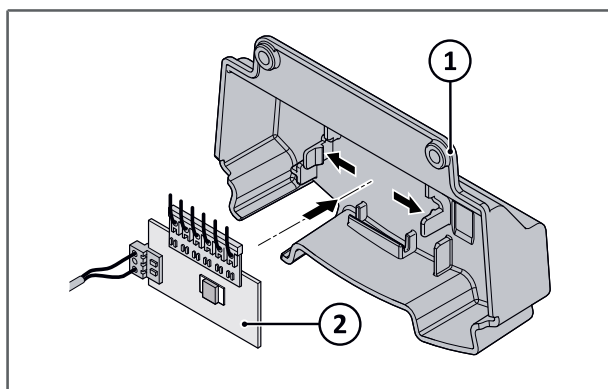

- Placera det nya kretskortet med reed-brytare (2), med kontakter fastsatta, mellan stöden på det nya skyddet (1)
- Tryck kretskortet på plats genom att börja från platsen där den stora kontakten sitter

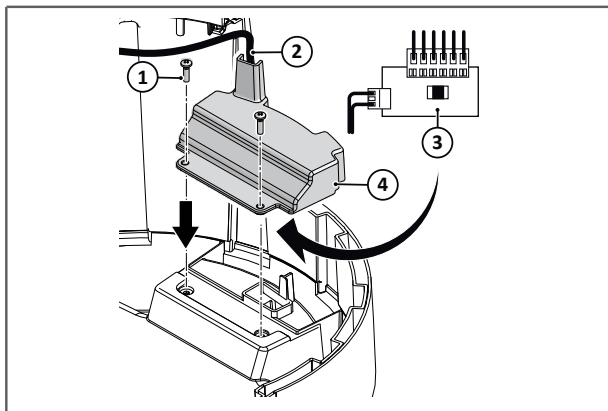

- Placera det nya skyddet (4) tillsammans med det nya kretskortet (3) i korrekt läge
- Dra den svarta kabeln genom öppningen (2)
- Säkra det nya skyddet med de två skruvarna som tagits bort tidigare (1)

### SK260 när den används på toaletten S260



När separationsattsens SK260 används på en S260-toalett måste alltid sadelhållaren skäras till enligt bilden nedan

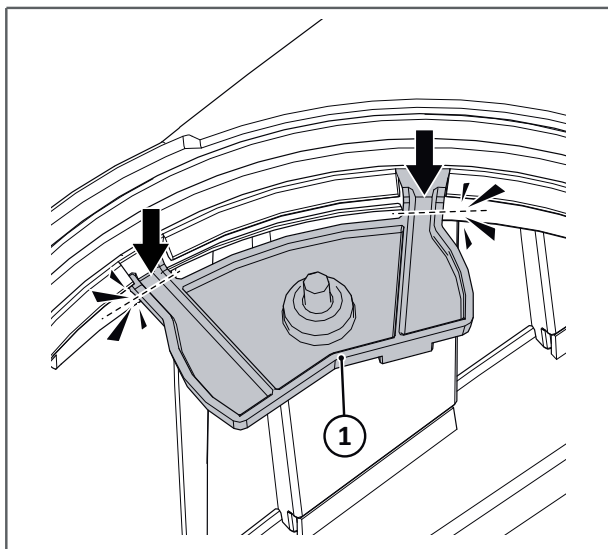

Tillskärning måste ske längs de streckade linjerna efter pilarna.

## Ny skål

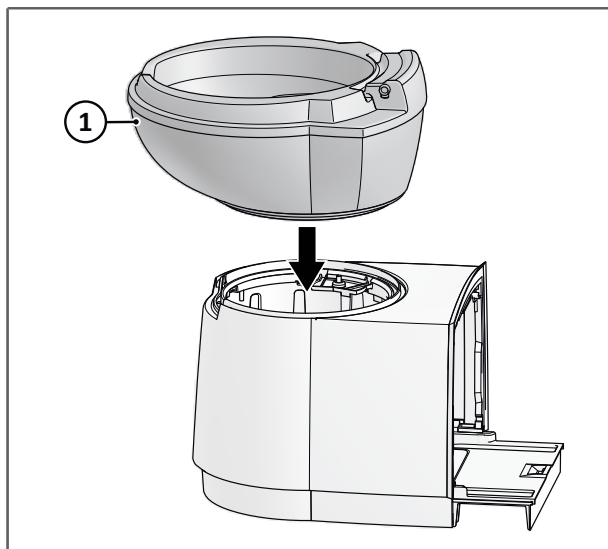

- Ta bort skålen (1) från satsen för separationstoaletten SK260 och placera den ovanpå basen

## Fästskenor för toalettiskål

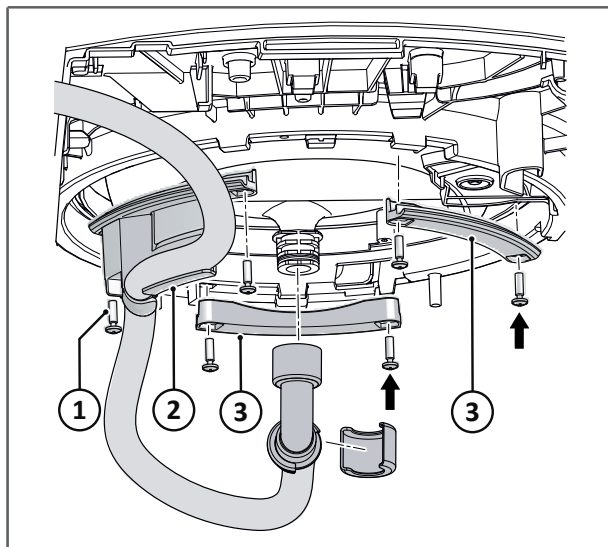

- Använd skålens fästklämma (2) från satsen för separationstoaletten där urinslangen redan är fastsatt.
- Placera fästklämmorna (2, 3) i sina ursprungslägen och dra åt skruvarna

## Slangaggregat

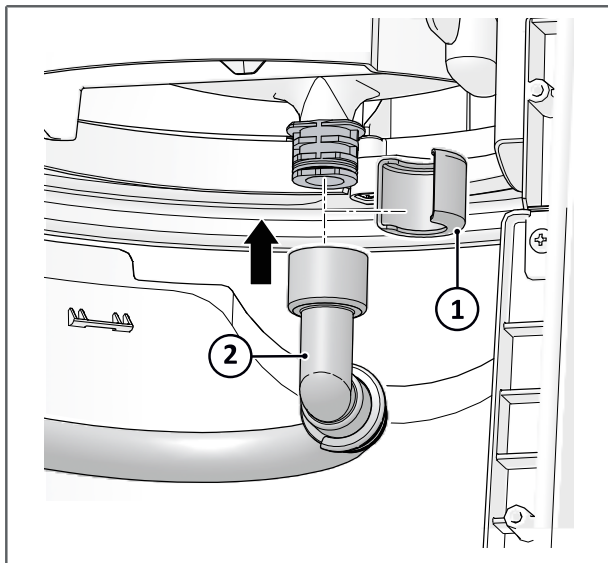

Anslut urinslångsaggregatet till skålen.

- Ta bort monteringsklämman (1) från urinslångsaggregatet
- Skjut slangen (2) över skålslutningen
- Sätt tillbaka monteringsklämman (1) för att säkra slangaggregatet på plats

## Hållare för ventilfäste

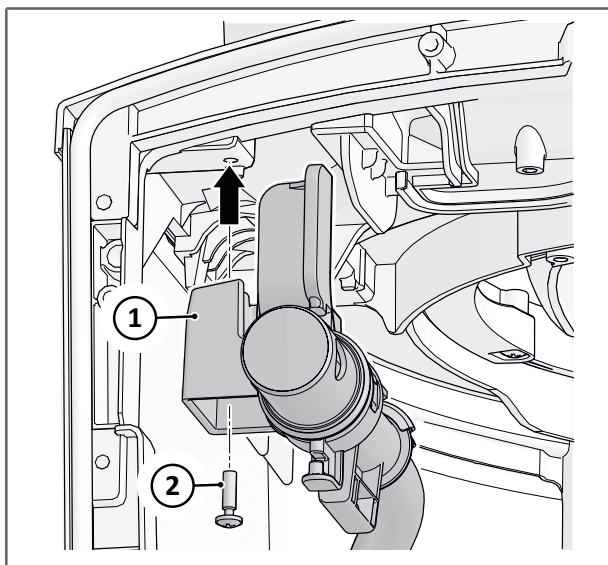

- Montera fästet (1) för ventilmonteringen i rätt läge och säkra det med skruven (2)

## Reed-brytare

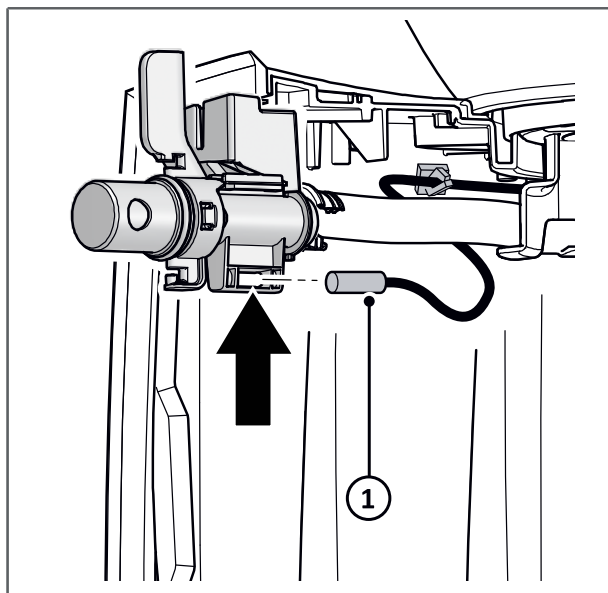

Reed-brytaren är ansluten till den svarta kabelns ände.

- Tryck in reed-brytaren i nedsänkningen tills den klickar på plats

## Kabelstöd

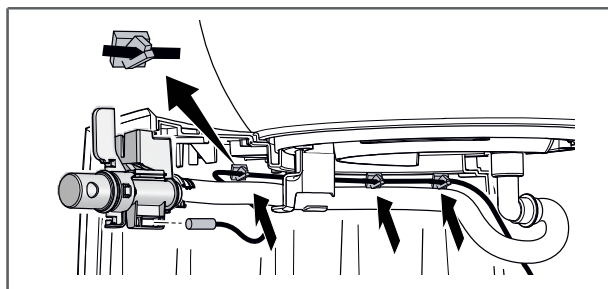

Anslut alla kabelstöd som på bilden, börja intill ventilen.

- Ta bort det skyddande bladet från det självhäftande kabelstödet
- Sätt kabelstödet på plats och tryck hårt under några sekunder

## Hink för fast avfall och urintank

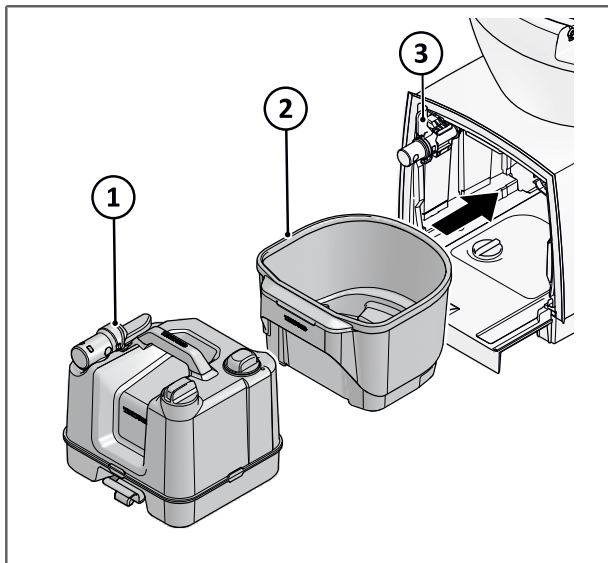

- Börja med att skjuta in hinken för fast avfall (2)
- Skjut sedan in urintanken (1)
- Vrid på urinventilshandtaget (3) medurs till det vågräta läget för att säkra anslutningen och öppna ventilen

## Ventilstyrning för fast avfall

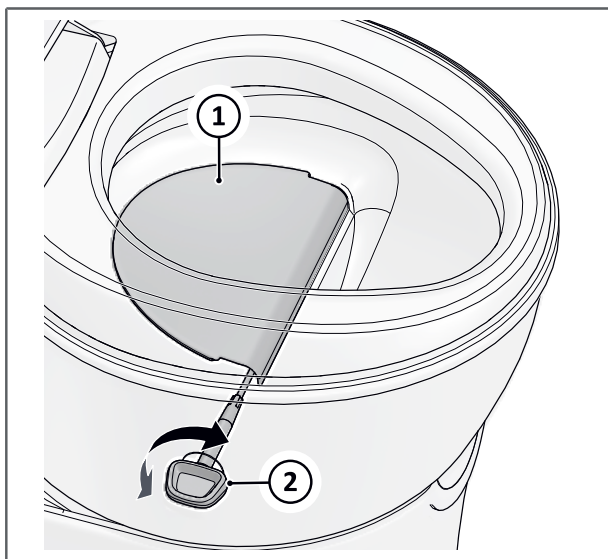

Sätt in styrhandtaget för ventilen för fast avfall i skålen.

1. Kontrollera att ventilen är i det stängda läget
2. Skjut in styrhandtaget i ventilen för fast avfall i det avsedda hålet utan att utöva för mycket våld. Leta rätt på det fullständiga insättningsläget genom att rotera ventilhandtaget några grader till vänster eller höger



Styrhandtaget för ventilen för fast avfall kan placeras på vilkendera sida om skålen. Det vänstra hålet skyddas av en borttagbar kåpa.

## Toalettlock och sits

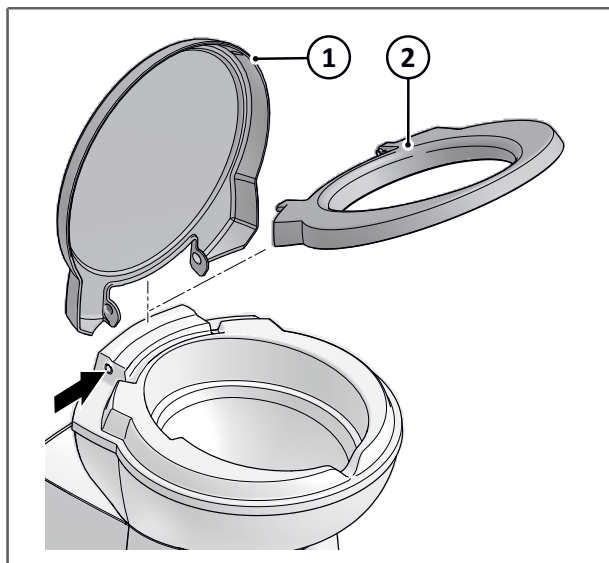

- Ta sitsen och skyddet tillsammans (1, 2)
- Montera kombinationen på toaletten genom att kroka fast en sida först
- Dra åt sidan, nära gångjärnspunkten på andra sidan, och kroka in den andra sidan

## Kontrollpanel

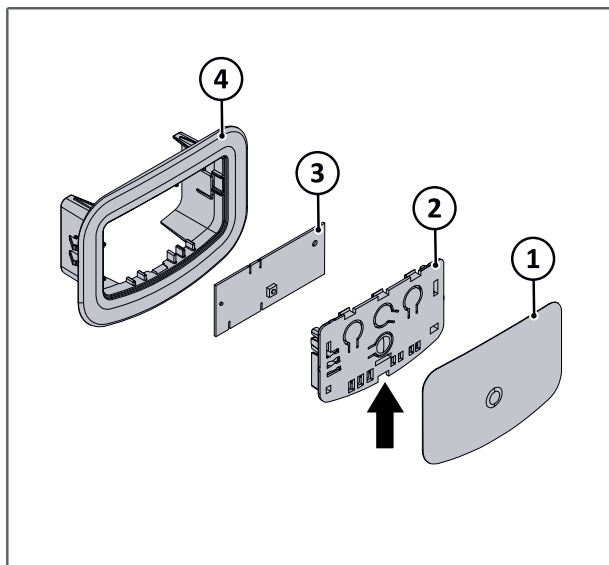

Ett nytt styrkretskort måste installeras och en ny dekal måste sättas på.

1. Dekal
2. Fästklämma
3. Styrkretskort
4. Kontrollpanelshus

- Lirka ut den gamla dekalen med en Stanley-kniv och ta bort den
- Sätt en spårskruvmejsel i öppningen, rör på skåran och lyft ut fästklämman
- Lossa kontakterna
- Ta det nya styrkretskortet med fästklämman från satsen för separationstoaletten och anslut kontakten
- Placera det nya styrkretskortet i huset
- Ta den nya dekalen från satsen för separationstoaletten och fäst den försiktigt på plats.
- Kontrollera att alla anslutningar sitter korrekt
- Se till att alla fästen är åtdragna med korrekt vridmoment

## 9. Efter installation



Läs först de tillämpliga instruktionerna i kapitel *Säkerhet*.

### Visuella och funktionskontroller

Kontrollera om:

- Allt emballage har tagits bort.
- Om du har tagit bort toaletten före konverteringen:
  - Se till att väggötningen är korrekt placerad.

- Se till att alla fästen har dragits åt med korrekt vridmoment. Läs först de tillämpliga instruktionerna i kapitel *Installation*

Se till att väggfästningen är korrekt placerad.

- Nivåindikatorns "full nivå" fungerar.
- Ingenting läcker från toalettskålen till urintanken.
- Urintanken och hinken för fast avfall kan tas bort och sättas tillbaka.
- Serviceluckan kan öppnas och stängas korrekt.
- Serviceluckan är vattentät efter installationen.

## 10. Service och frågor



Läs först de tillämpliga instruktionerna i kapitel *Säkerhet*.

### Service



All service måste utföras av en godkänd behörig person.

### Frågor

Om du har frågor om våra produkter, delar, tillbehör eller auktoriserade tjänster kan du besöka [www.thetford.com](http://www.thetford.com).

Om du kontaktar ett auktoriserat lokalt servicecenter i ditt land ska du ange modellen och serienumret samt inköpsdatumet. Märkplåten finns längst ned på toaletten och under urintanken.



Observera att satsen med separationstoaletten SK260 inte innehåller någon ny etikett. Den befintliga etiketten för C260-serien sitter kvar på apparaten. Etiketten längst ned i urintanken anger att den kommer från en separationstoarett och kan användas när du kontaktar återförsäljaren eller kundtjänsten.

## Toalettetikett

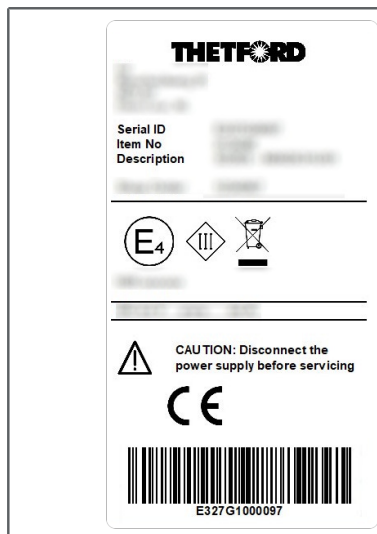

## Etikett för urintank



## Garanti

För vår garantiklausul, se villkoren som anges i [www.thetford.com](http://www.thetford.com).

## Försäkran om överensstämmelse

Thetford försäkrar härmed att den här produkten är i överensstämmelse med de grundläggande kraven och andra relevanta bestämmelser i tillämpliga direktiv och standarder. Du hittar ett exemplar av försäkran om överensstämmelse på [www.thetford.com](http://www.thetford.com).

## EUROPEAN HEADQUARTERS

Thetford B.V.  
P.O. Box 169  
4870 AD Etten-Leur  
The Netherlands

T +31 76 504 22 00  
F +31 76 504 23 00  
E info@thetford.eu

## UNITED KINGDOM

Thetford Ltd.  
Unit 6  
Brookfields Way  
Manvers, Rotherham  
S63 5DL, England  
United Kingdom

T +44 844 997 1960  
F +44 844 997 1961  
E infofb@thetford.eu

## GERMANY

Thetford GmbH  
Schallbruch 14  
D-42781 Haan  
Deutschland

T +49 2129 94250  
F +49 2129 942525  
E infod@thetford.eu

## FRANCE

Thetford S.A.R.L.  
Bâtiment Le Louisiane  
10, Chaussée Jules César  
95520 Osny  
France

T +33 1 30 37 58 23  
F not available  
E infof@thetford.eu

## ITALY

Thetford Italy c/o Tecma s.r.l.  
Via Flaminia  
Loc. Castel delle Formiche  
05030 Otricoli (TR)  
Italia

T +39 0744 709071  
F +39 0744 719833  
E infoi@thetford.eu

## SPAIN AND PORTUGAL

Mercè Grau Solà  
Agente para España y Portugal  
C/ Castellet, 36 bxs 2a  
08800-Vilanova i la Geltrú  
Barcelona  
España

T +34 938 154 389  
F not available  
E infosp@thetford.eu

## SCANDINAVIA

Thetford Scandinavia  
Bangatan 6  
521 43 Falköping  
Sverige

T +46 31 336 35 80  
F not available  
E infos@thetford.eu

## AUSTRALIA

Thetford Australia Pty. Ltd.  
130-132 Freight Drive  
Somerton VIC 3062  
Australia

T +61 3 9358 0700  
F not available  
E infoaus@thetford.com.au  
www.thetford.com.au

## CHINA

Thetford China  
Rm. 1207, Coastal Building  
(East Block)  
Haide 3rd Road, Nanshan District  
Shenzen, 518054  
China

T +86 755 8627 1393  
F +86 755 8627 1673  
E info@thetford.cn  
www.thetford.cn