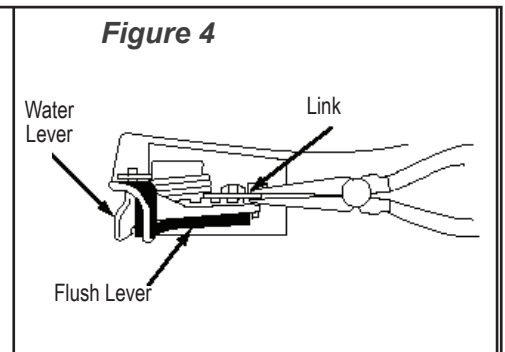
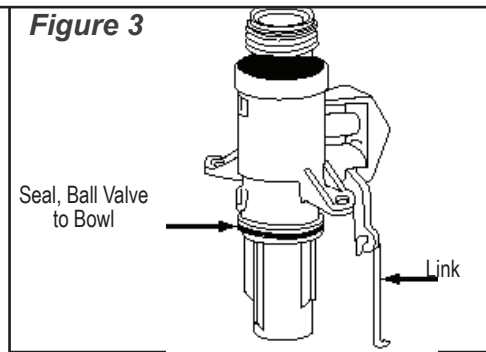
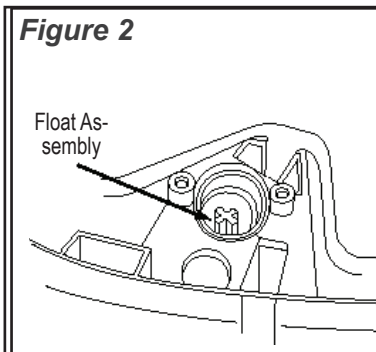
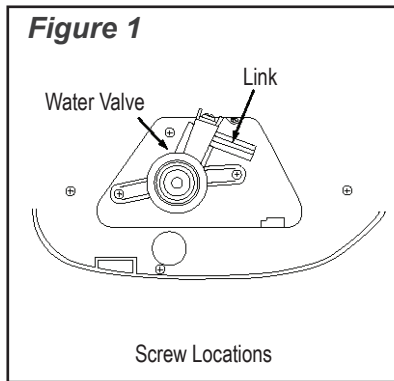

*RV Toilets/cabinets permanents/inodoros fijos***Aqua-Magic® IV****Water Valve Replacement****Remplacement du robinet de prise d'eau****Repuesto de la válvula de agua**

Made in U.S.A./Fabriqué aux É.-U./Hecho en EE.UU.

Thetford Corporation

Ann Arbor, MI 48106 • 1-800-521-3032 • www.thetford.com

1202
F# 33065**Instructions****Removal**

1. Shut off water supply from toilet and disconnect water line from its rear. Remove nuts at base of toilet. Lift toilet off the flange. Turn upside down.
2. Remove old flange seal from toilet or floor flange.
3. Remove Seat and Cover by gently pulling backward at 45° until they disengage from toilet. Turn toilet upside down, with back facing you, on a padded work surface. Remove Mechanism Cover and Water Valve: loosen screw behind and to right of Water Valve. Loosen four housing screws located in 3, 7, 9 and 11 o'clock positions (Fig. 1). Remove two Water Valve anchoring screws. Turn toilet upright.
4. Grasp Mechanism Cover by hinge opening and gently lift and tilt off, exposing lever spring, link and water valve. Restrain left end of lever spring while disengaging right end carefully from spring notch and set aside. Disconnect link from water lever and from water valve arm hole with a twisting action. Remove Water Valve and Float Assembly.

Installation

1. Place Float Assembly in upright position before installing water valve (Fig. 2).
2. Place O-ring on water valve neck. Turn toilet upside down. Install water valve with two anchoring screws.
3. Turn toilet upright. Re-engage link and lever spring into locked positions. Set Mechanism Cover in place and turn toilet upside down.
4. Install four mechanism screws in place. Turn toilet upright. Reattach Seat and Cover. Apply new flange seal. Remount to floor. Connect water line.

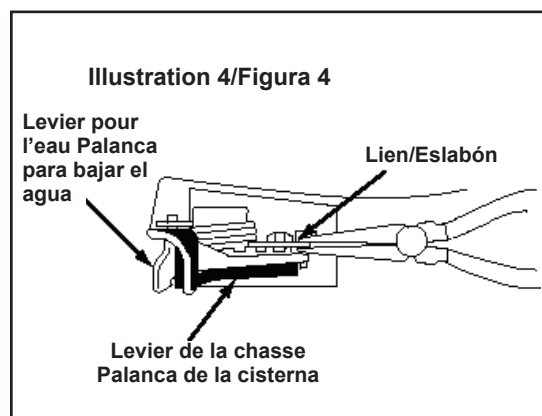
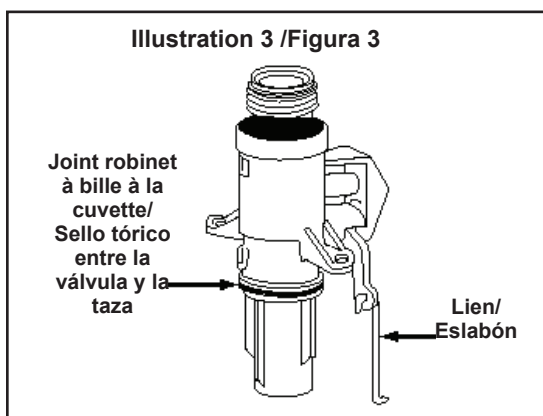
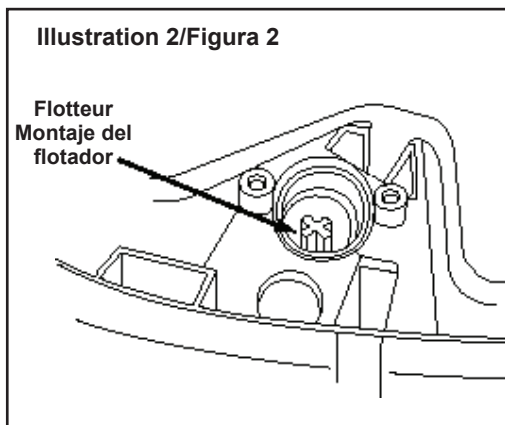
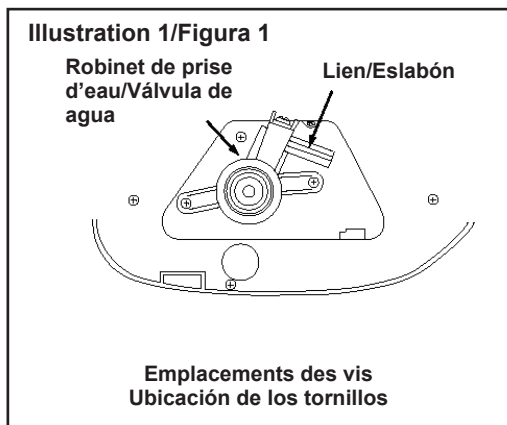

FRENCH

SPANISH

Directives

Retrait

1. Couper l'alimentation en eau du cabinet et débrancher la conduite d'eau de l'arrière. Retirer les écrous à la base du cabinet. Soulever le cabinet à partir des brides. Renverser.
2. Retirer l'ancien joint d'étanchéité du cabinet ou du plancher.
3. Retirer le siège et le couvercle en tirant doucement vers l'arrière à 45° jusqu'à ce qu'ils soient libérés du cabinet. Renverser le cabinet pour faire face à l'arrière sur une surface de travail coussinée. Retirer le couvercle du mécanisme et le robinet de prise d'eau : dévisser les vis derrière et à droite du robinet de prise d'eau. Déserrer les quatre vis du boîtier situées à 3, 7, 9 et 11 heures (Ill. 1). Retirer les deux vis d'ancrage du robinet de prise d'eau. Remettre le cabinet à la position normale.
4. Saisir le couvercle du mécanisme par l'ouverture à charnière et le soulever doucement et l'incliner en exposant le ressort du levier, le lien et le robinet de prise d'eau. Retenir l'extrémité gauche du ressort du levier tout en libérant soigneusement l'extrémité droite de l'encoche du ressort et mettre de côté. Défaire en tournant le lien du levier d'eau et du trou du bras du robinet de prise d'eau. Retirer le robinet de prise d'eau et le flotteur.

Installation

1. Placer le flotteur à la verticale avant d'installer le robinet de prise d'eau (Ill. 2).
2. Placer le joint torique sur le cou du robinet de prise d'eau. Renverser le cabinet. Installer le robinet de prise d'eau à l'aide des deux vis d'ancrage.
3. Replacer le cabinet à la position normale. Réenclencher le lien et le ressort du levier en position verrouillée. Placer le couvercle du mécanisme et renverser le cabinet.
4. Placer les quatre vis du mécanisme. Replacer le cabinet à la position normale. Remettre le siège et le couvercle. Appliquer un nouveau joint d'étanchéité. Monter à nouveau au plancher. Brancher l'arrivée d'eau.

Instrucciones

Remoción

1. Cierre el paso del agua al inodoro y desconecte la línea de agua de su parte de atrás. Saque las tuercas de la base del inodoro. Levántelo separándolo de la brida. Voltéelo boca abajo.
2. Retire el sello de brida viejo del inodoro o de la brida del piso.
3. Retire el asiento y la tapa, jalando suavemente los mismos a un ángulo de 45° hasta separarlos del inodoro. Voltee el inodoro boca abajo, con la parte de atrás frente a usted, sobre una superficie de trabajo acolchonada. Saque la cubierta del mecanismo y la válvula de agua: Afloje el tornillo que está detrás y hacia la derecha de la válvula de agua. Afloje los cuatro tornillos de la caja que se encuentran orientados a las 3, las 7, las 9 y a las 11 horas de un reloj imaginario (Figura 1). Saque los dos tornillos de anclaje de la válvula de agua. Voltee el inodoro boca arriba.
4. Sujete la cubierta del mecanismo por la abertura abisagrada y sáquela suavemente, inclinándola para poner al descubierto el resorte de la palanca, el eslabón y la válvula de agua. Sujete firmemente el extremo izquierdo del resorte de la palanca, a la vez que desconecta cuidadosamente el extremo derecho de la muesca para el resorte, y luego apártelo a un lado. Desconecte con un movimiento de torsión el eslabón de la palanca para bajar el agua y el del orificio del brazo de la válvula de agua. Saque la válvula de agua y el montaje del flotador.

Instalación

1. Coloque derecho el montaje del flotador antes de instalar la válvula de agua (Figura 2).
2. Coloque un aro tórico en el cuello de la válvula de agua. Voltee el inodoro boca abajo. Instale la válvula de agua con dos tornillos de anclaje.
3. Enderece el inodoro. Vuelva a conectar el eslabón y el resorte de la palanca en sus sitios correspondientes. Coloque en su sitio la cubierta del mecanismo y voltee el inodoro boca abajo.
4. Atornille los cuatro tornillos del mecanismo en su lugar. Vuelva a enderezar el inodoro. Vuelva a colocar el asiento y la tapa. Instale un nuevo sello de brida. Vuelva a fijar el inodoro al piso. Conecte la línea de agua.