

Aqua-Magic® VI Nozzle Assembly

Kit Contents: K1, K2, K3

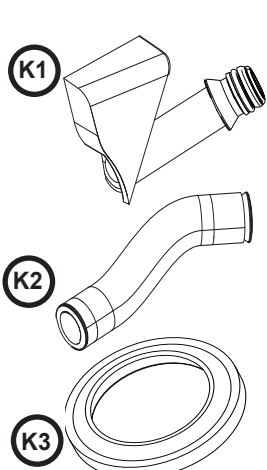

Fig. 1

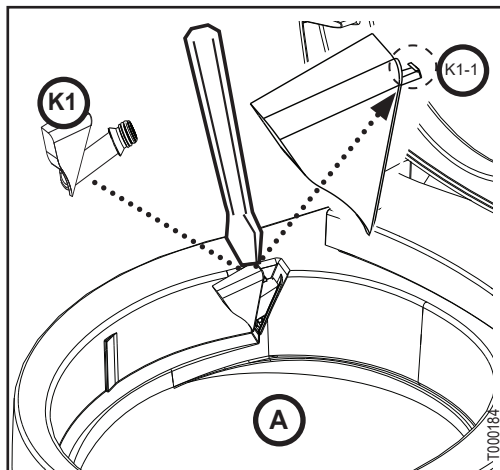

Fig. 2

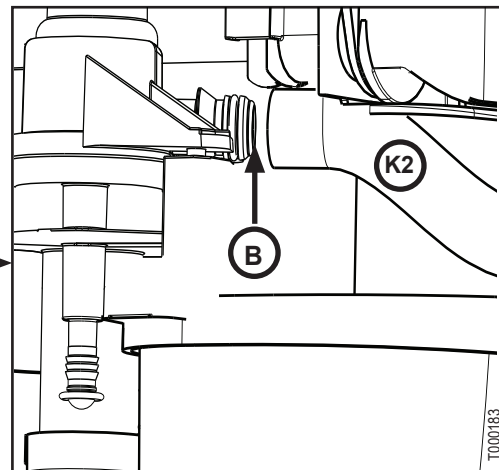

Fig. 3

New Part	Ref.	Description
K1	K1	Nozzle / K1-1 Release Tab
K2	K2	Flush Tube
K3	K3	Closet Flange Seal
NI	A	Toilet
NI	B	Water Module

NI - Not Included / NS - Not Shown

Needed Tools:

- Flathead Screwdriver



- Wear protective gloves and eyewear when you touch material that has been in contact with human waste.
- Disinfect your tools and work surface after you complete this replacement procedure.
- REDUCE HOLDING TANK ODOR: Rinse the tank with water; empty the tank.

REMOVE / INSTALL TOILET

Refer to the PERMANENT RV TOILET OWNERS MANUAL.

REMOVE OLD PART

Refer to Fig. 2-3. Use OLD parts.

1. Insert flathead screwdriver between edge of **A** and **K1**.
2. Lift front of **K1** to release **K1-1** which is connected to one side of **K2**.
3. Work from the back of **A** to remove the other side of **K1** from **K2**.
4. Discard OLD **K1** and **K2**.

INSTALL NEW PART



For ease of **K1** and **K2** assembly, use a mild soapy water solution on the new parts.

Refer to Fig. 2-3. Use NEW parts.

1. Insert barbed end of **K1** into **K2** until it is fully seated on the barbs.
2. To install new assembly, insert **K2** and **K1** in to **A** opening with barbed end first (Fig. 2).
3. Slide **K1** down so **K1-1** fits into **A** slot below opening.
4. Rotate **K1** back and keeping it engaged, rotate downward to lock into opening.
5. Work from the back of **A** to attach the other end of **K2** to **B**.
6. Follow the INSTALL TOILET instructions using **K3**.

Aqua-Magic® V, VI Ensemble d'embout

Contenu de l'ensemble : K1, K2, K3

Consultez la Fig. 1.

Nouvelle pièce	Réf.	Description
K1	K1	Embout / Languette de dégagement K1-1
K2	K2	Tuyau de chasse d'eau
K3	K3	Joint de bride de toilette
NI	A	Cuvette de toilette
NI	B	Module d'eau

NI - Non inclus / NM - Non montré

Outils nécessaires :

- Tournevis plat



- Portez des gants et des lunettes de protection lorsque vous touchez à du matériel ayant été en contact avec des déchets humains.
- Désinfectez vos outils et votre surface de travail une fois cette procédure de remplacement terminée.
- POUR RÉDUIRE L'ODEUR DU RÉSERVOIR D'EAUX USEES : Rincez le réservoir avec de l'eau; videz-le.

RETRAIT / INSTALLATION DE LA TOILETTE

Reportez-vous au MANUEL DU PROPRIÉTAIRE DE TOILETTE PERMANENTE POUR VR.

RETRAIT DE L'ANCIENNE PIÈCE

Consultez les Figs. 2-3. ANCIENNES pièces :

1. Insérez un tournevis plat entre le bord de **A** et **K1**.
2. Soulevez l'avant de **K1** pour libérer **K1-1** qui est connecté à un côté de **K2**.
3. Depuis l'arrière de **A**, retirez l'autre côté de **K1** de **K2**.
4. Jetez les ANCIENNES pièces **K1** et **K2**.

INSTALLATION DE LA NOUVELLE PIÈCE

AVIS

Pour faciliter l'assemblage de **K1** et **K2**, utilisez une solution d'eau savonneuse sur la nouvelle pièce.

Consultez les Figs. 2-3. NOUVELLES pièces :

1. Insérez le raccord de **K1** dans **K2** jusqu'à ce qu'il soit complètement appuyé.
2. Pour installer le nouvel ensemble, insérez d'abord **K2** et **K1** dans le raccord de **A** (Fig. 2).
3. Glissez **K1** vers le bas de sorte que **K1-1** s'insère dans la fente de **A** sous l'ouverture.
4. Faites pivoter **K1** vers l'arrière et, tout en le maintenant engagé, tournez vers le bas pour le bloquer dans l'ouverture.
5. À l'arrière de **A**, fixez l'autre extrémité de **K2** à **B**.
6. Suivez les instructions D'INSTALLATION DE LA TOILETTE à l'aide de **K3**.

Aqua-Magic® V, VI Conjunto de boquilla

Contenido del kit: K1, K2, K3

Consulte la Fig. 1.

Pieza nueva	Ref.	Descripción
K1	K1	Boquilla / K1-1 Lengüeta de liberación
K2	K2	Tubo de descarga
K3	K3	Junta de bride del inodoro
NI	A	Taza del tanque
NI	B	Módulo de agua

NI: No se incluye / NM: No se muestra

Herramientas necesarias:

- Destornillador plano



- Lleve puestos gafas y guantes protectores al tocar materiales que hayan estado en contacto con desechos humanos.
- Desinfecte las herramientas y la superficie de trabajo tras finalizar el procedimiento de reemplazo.
- PARA REDUCIR EL OLOR DEL TANQUE DE RETENCIÓN: Enjuague el tanque con agua; vacíe el tanque.

DESMONTAR / INSTALAR EL INODORO

Consulte el MANUAL DEL PROPIETARIO DEL INODORO PERMANENTE PARA VEHÍCULOS DE RECREO.

SACAR LA PIEZA ANTIGUA

Consulte las Figs. 2-3. Use las piezas ANTIGUAS.

1. Insertar el destornillador plano entre el borde de **A** y **K1**.
2. Levantar la parte delantera de **K1** para liberar **K1-1**, que está conectada a un lado de **K2**.
3. Desde la parte posterior de **A**, eliminar el otro lado de **K1** de **K2**.
4. Desechar **K1** y **K2** (ANTIGUOS).

INSTALAR LA PIEZA NUEVA

AVISO

Para facilitar el montaje de **K1** y **K2**, aplique una solución de agua jabonosa suave en la pieza nueva.

Consulte las Figs. 2-3. Use las piezas NUEVAS.

1. Insertar el extremo dentado de **K1** en **K2** hasta que se asiente completamente en las estrías.
2. Para instalar un nuevo conjunto, insertar **K2** y **K1** en la abertura de **A** con el extremo dentado primero (Fig. 2).
3. Deslizar **K1** hacia abajo para que **K1-1** encaje en la ranura de **A**, debajo de la abertura.
4. Girar **K1** hacia atrás; manteniéndola encajada, girarla hacia abajo para que se trabe en la abertura.
5. Desde la parte posterior de **A**, conectar el otro extremo de **K2** en **B**.
6. Seguir las instrucciones de INSTALACIÓN DEL INODORO con **K3**.